

PRODUKT ÜBERSICHT

RD
RG
RB
RE
RC
DICHTUNGS
SYSTEME
HD
HG
RS
VERTICAL
CANTILEVER
RN
TS
RAM

Technischer Katalog

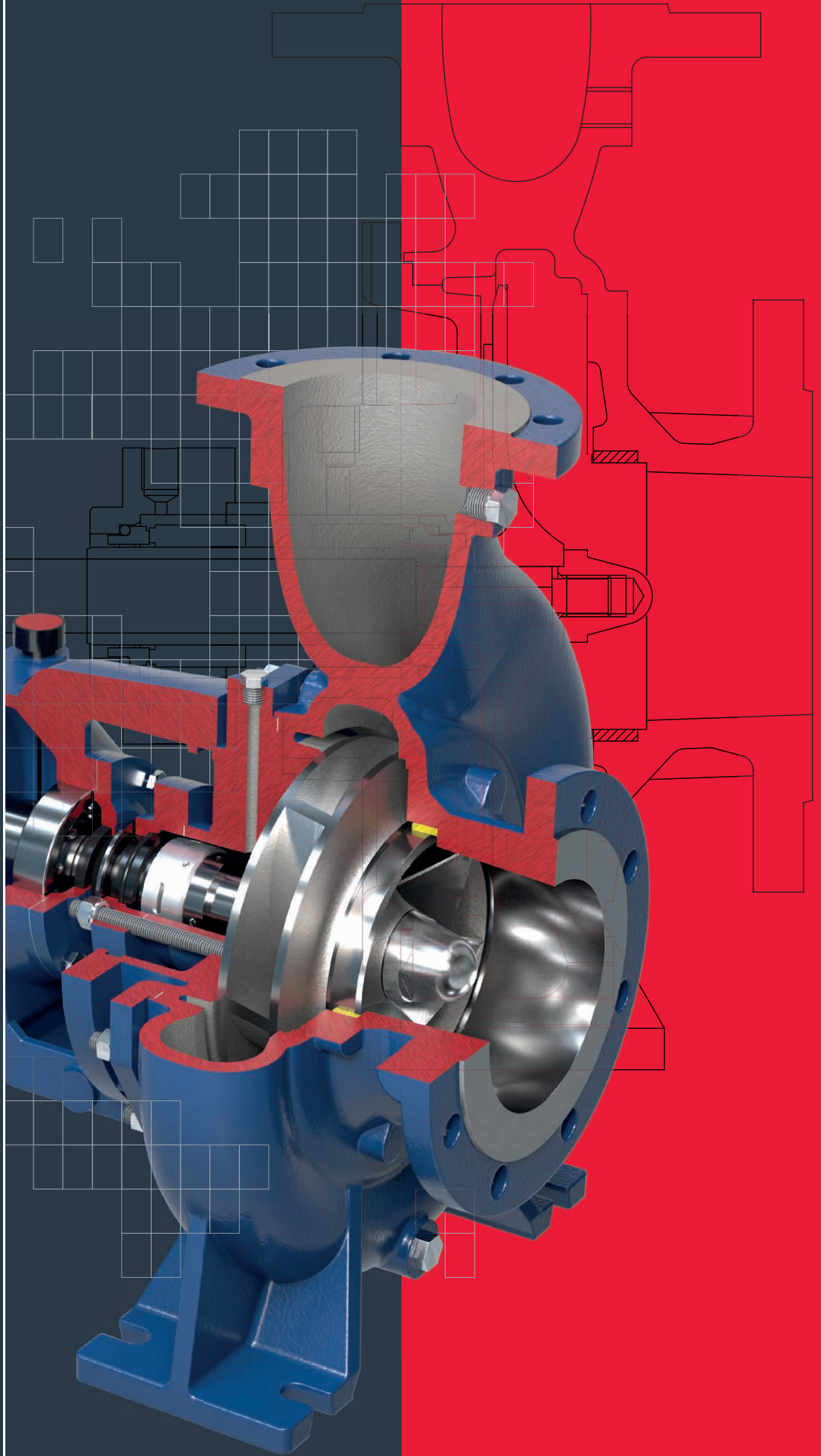

SR SALVATORE
ROBUSCHI
PUMPS

Kreiselpumpen für alle Anforderungen Centrifugal pumps for any need

SERVICE

Die Pumpen von Salvatore Robuschi finden in vielen Industriebranchen Anwendung: Dank der verschiedenen Bauformen des Laufrads eignen sie sich für den Einsatz in der chemischen und petrochemischen Industrie, der Produktion von Arzneigrundstoffen (Herstellung von Wirkstoffen), Destillation, Reinigung, Lebensmittelverarbeitung (Waschen, Fördern, Evaporation und Konzentration), Wasserbehandlung, Textilindustrie, Gerbereibranche, Papierindustrie, Bergbau und in allen Prozessen, die mit schwierigen Pumpaufgaben verbunden sind (schwebende Feststoffe, hohe Viskositäten, schwer förderbare Produkte usw.).

Dank einer guten Organisation und eines großen Lagerbestands an bearbeiteten Teilen ist das Unternehmen in der Lage, Prozesspumpen innerhalb von 2/3 Wochen und Ersatzteile in nur 24/72 Stunden zu liefern. In Ausnahmefällen sind wir in der Lage, eine Pumpe innerhalb von 2-3 Tagen zu liefern, wenn der Kunde sie braucht.

Zu den besonderen Stärken des Unternehmens gehören die prompte technische und kaufmännische Unterstützung, der schnelle Lieferservice und die große Flexibilität bei der Deckung des unmittelbaren Bedarfs.

Salvatore Robuschi pumps are used for various applications: thanks to the different types of impeller, they can be used in the chemical and petrochemical sectors, pharmaceutical industry (preparation of active ingredients), distillation, purification, food industry (washing, conveying, evaporation and concentration), water treatment, textiles, tannery, paper pulp, mining and in all those processes where pumping problems arise (suspended solids, high viscosity, liquids that are difficult to convey, etc.).

Thanks to good organization and a huge stock of machined parts, the Company is able to deliver process pumps in 2/3 weeks and spare parts in just 24/72h. Exceptionally, we are able to provide a pump in 2-3 days, when the customer needs it.

Prerogatives of the company are prompt technical and commercial assistance, quick delivery service and great flexibility in dealing with immediate needs.

SERVICE

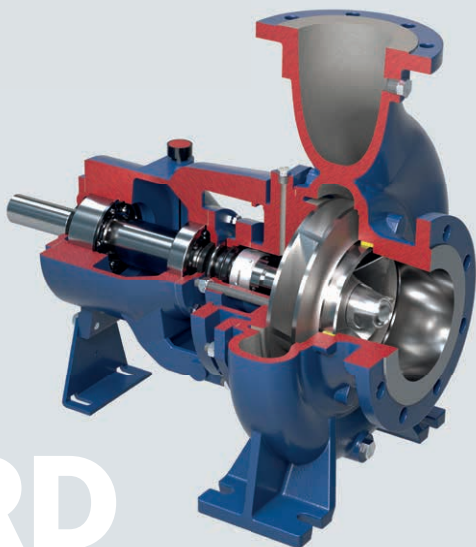

RD

Geschlossenes Laufrad
ISO 2858

/4 /5

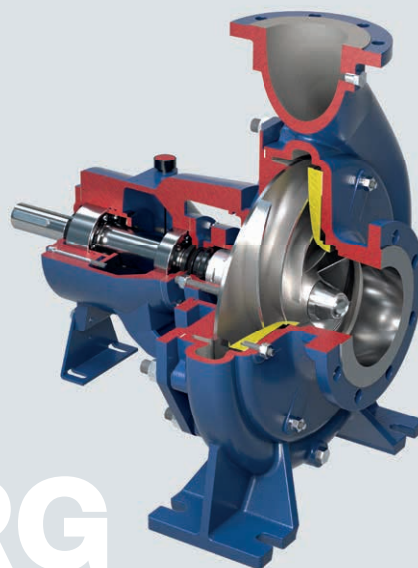

RG

Offenes Laufrad ISO 2858

/6 /7

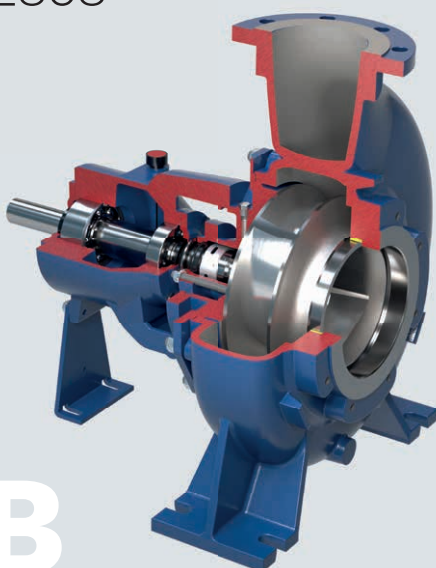

RB

Kanallaufrad

/8 /9

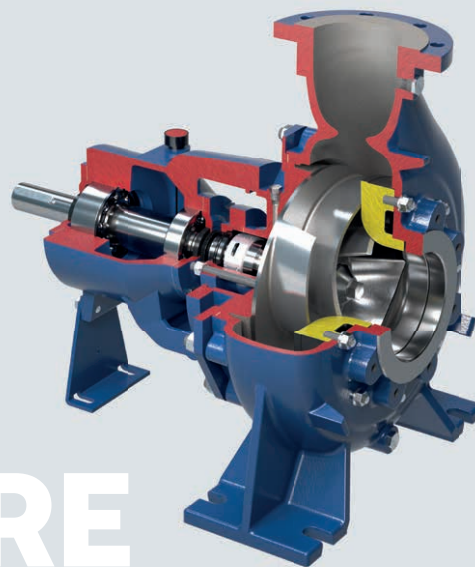

RE

Offenes Kanallaufrad

/10 /11

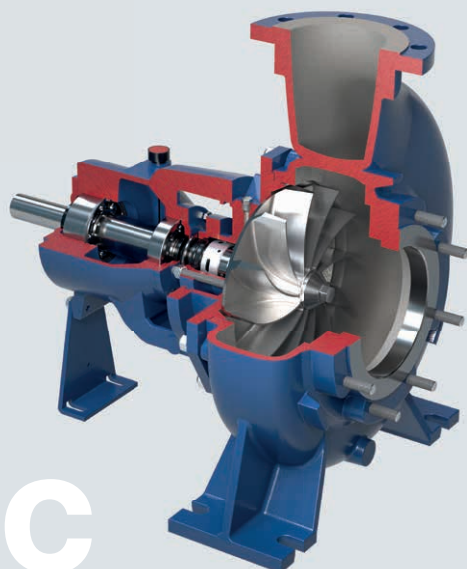

RC

Vortex-Laufrad

/12 /13



VERTICAL

VERTICAL

Geschlossenes, offenes,
Kanal- und Vortex-Laufrad
/16 /17



Vortex-, Kanal-
und geschlossenes
Laufrad
/18 /19

CANTILEVER



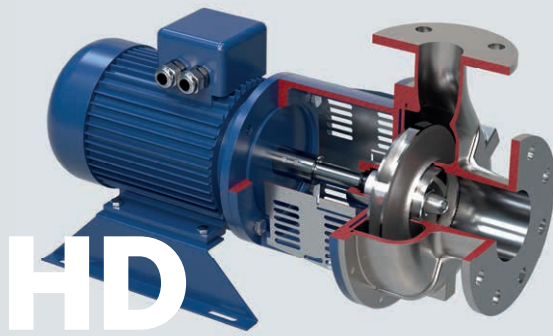

HD

Geschlossenes Laufrad

/20 /21

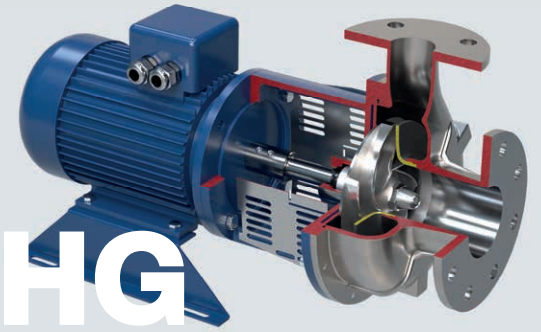

HG

Offenes Laufrad

/22 /23

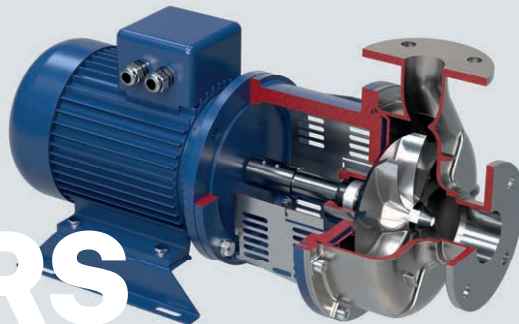

RS

Vortex-Laufrad

/24 /25

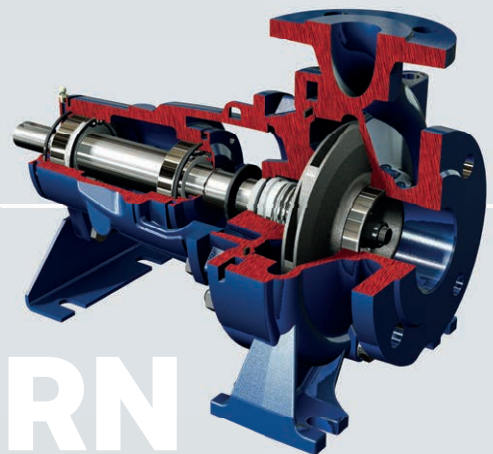

RN

Geschlossenes Laufrad
EN 733

/26 /27

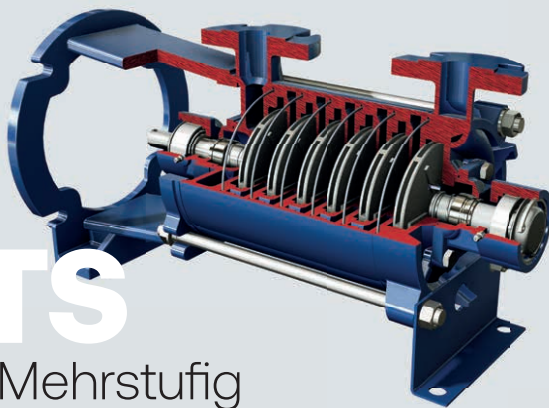

TS

Mehrstufig

/28

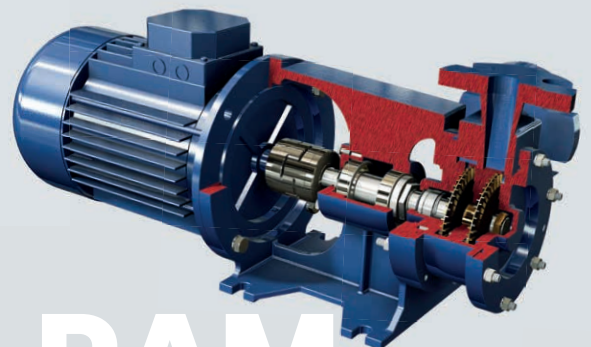

RAM

Peripherallauftrad

/29



RD

Kreiselpumpen
nach ISO 2858/ISO 5199

ANWENDUNGSBEREICHE

Umgang mit aggressiven organischen und anorganischen Flüssigkeiten in der chemischen und petrochemischen Industrie.

SIE WERDEN AUCH EINGESETZT IN

Meerwasserentsalzungsanlagen,
Absorptionsanlagen in der Umwelttechnik,
Kraftwerken, Stahlindustrie, Warmwasserversorgung.

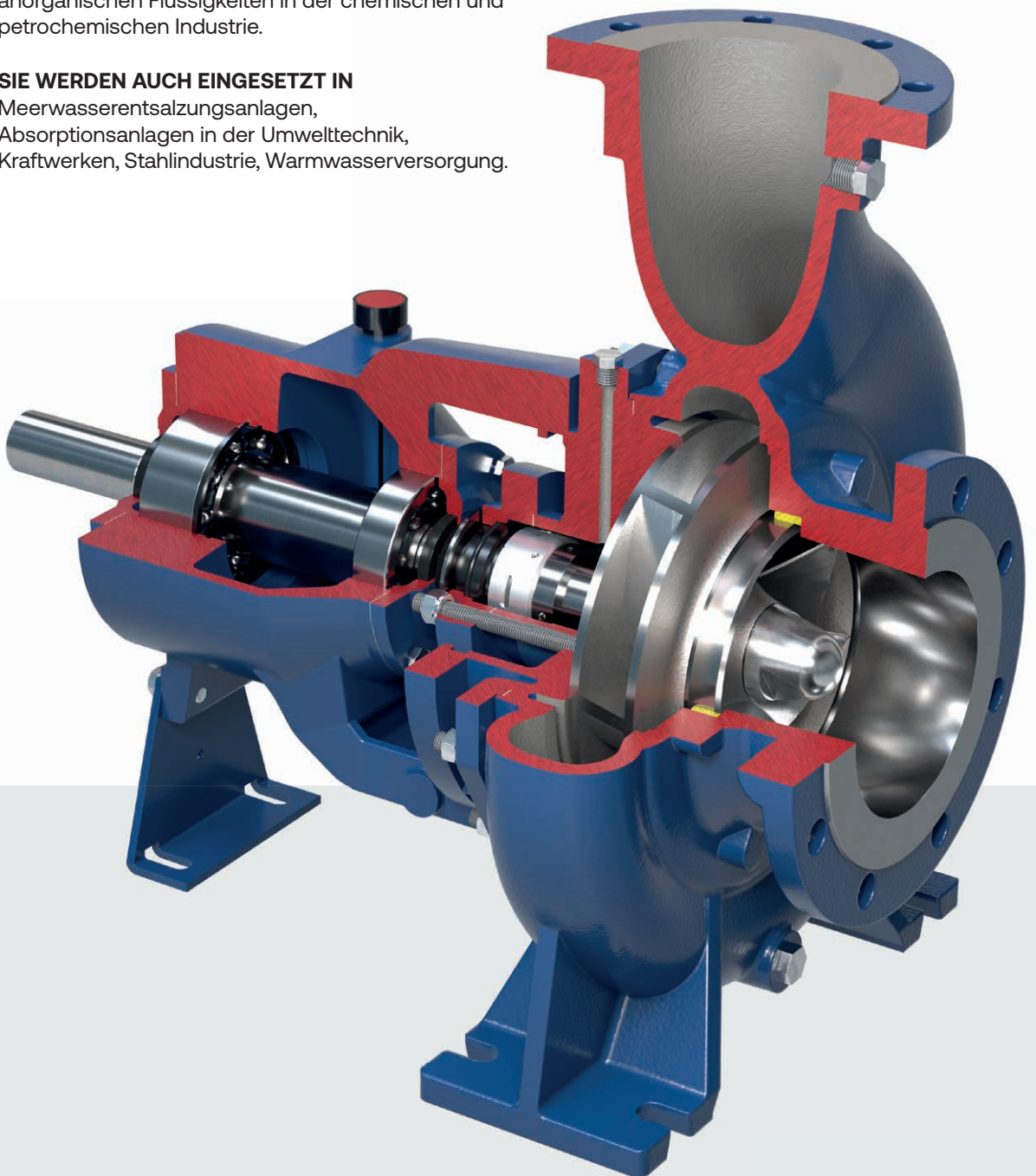

• Laufradtyp	geschlossen
• Nennweiten	von DN 32 bis DN 125
• Maximaler Betriebsdruck	16 bar
• Durchflussmenge	bis 500 m³/h
• Förderhöhe	bis 140 m
• Temperatur	bis 220°C entsprechend der gepumpten Flüssigkeit
• Flansche	UNI 2278 PN 16, auf Anfrage ANSI 150 gebohrt
• Materialien	Standard: AISI 316, Superduplex (Größen von 32 bis 80). Auf Anfrage: AISI 904L und andere Legierungen

- Hoher hydraulischer Wirkungsgrad und niedriger NPSH-Wert (Feingusslaufräder).
- Hochleistungswelle und -lager.
- Nur 3 Lagerträger für die gesamte Baureihe.
- Ein einziger Gehäusedeckel passt zu jedem Dichtungssystem (siehe Seite "Dichtungen").

Kennfelder

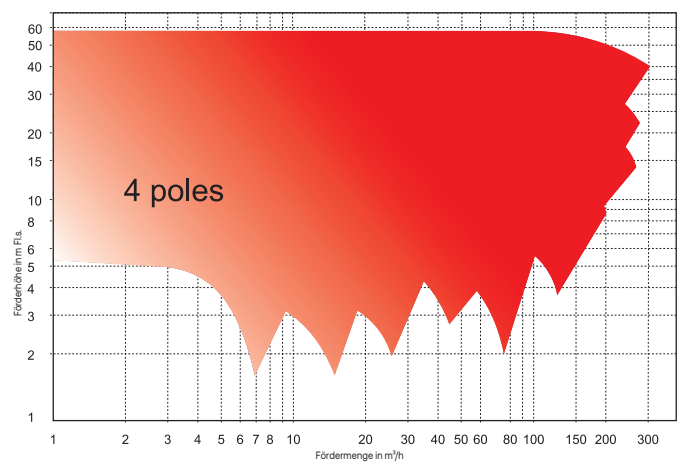
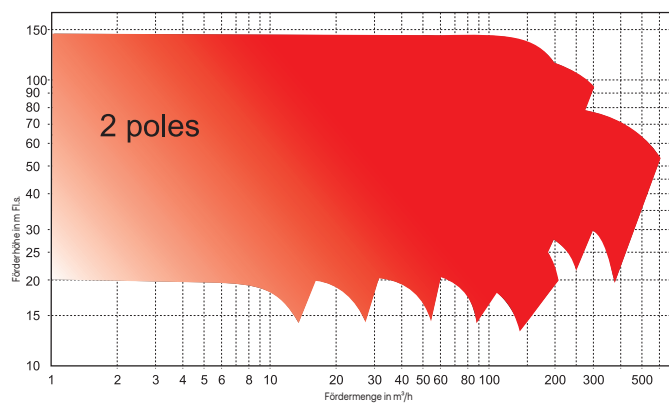

Bauformen



RG

Kreiselpumpen nach ISO 2858/ISO 5199

ANWENDUNGSBEREICHE

Handhabung leicht verschmutzter Flüssigkeiten oder nicht abrasiver Schlämme in der chemischen und petrochemischen Industrie.

Gut geeignet für die Förderung von Flüssigkeiten mit einem Gasgehalt von bis zu 15%.

SIE WERDEN AUCH EINGESETZT IN

Raffinerien, allgemeiner Industrieservice, Zellstoff- und Papierindustrie, Lebensmittelindustrie, Zuckerindustrie, Meerwasserentsalzungsanlagen, Absorptionsanlagen in der Umwelttechnik, Kraftwerke, Stahlindustrie, Warmwasserversorgung.

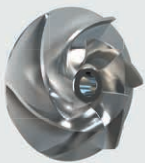
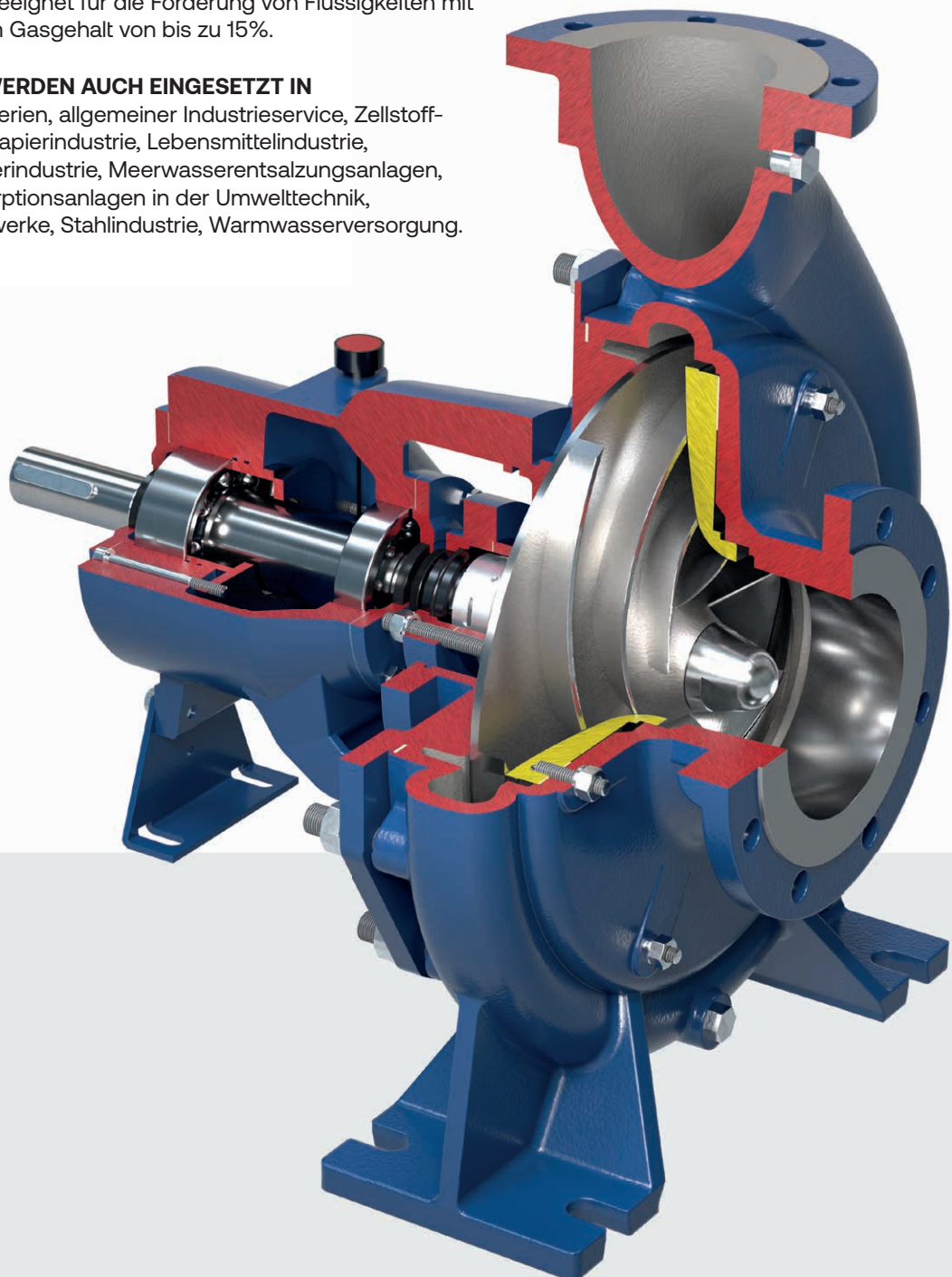

• Laufradtyp	offen, mit Verschleißplatte, Spaltmaß einstellbar
• Nennweiten	von DN 32 bis DN 125
• Maximaler Betriebsdruck	16 bar
• Durchflussmenge	bis 300 m³/h
• Förderhöhe	bis 95 m
• Temperatur	bis 220°C entsprechend der gepumpten Flüssigkeit
• Flansche	UNI 2278 PN 16, auf Anfrage ANSI 150 gebohrt
• Materialien	Standard: AISI 316, Superduplex (Größen von 32 bis 80). Auf Anfrage: AISI 904L und andere Legierungen

- Hoher hydraulischer Wirkungsgrad und niedriger NPSH-Wert (Feingusslaufräder).
- Hochleistungswelle und -lager.
- Nur 3 Lagerträger für die gesamte Baureihe.
- Ein einziger Gehäusedeckel passt zu jedem Dichtungssystem (siehe Seite "Dichtungen").

Kennfelder

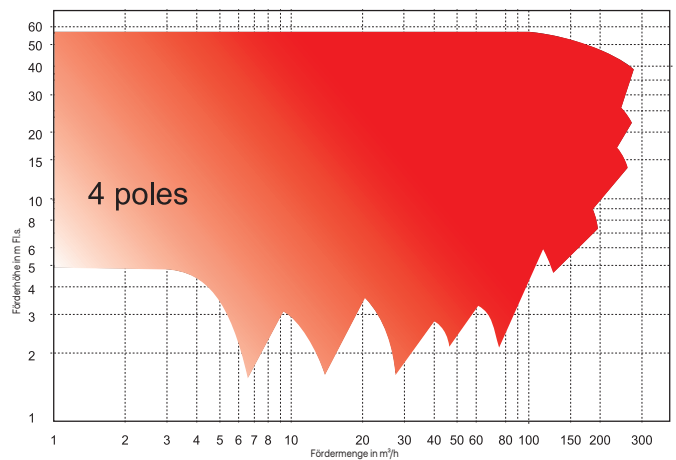
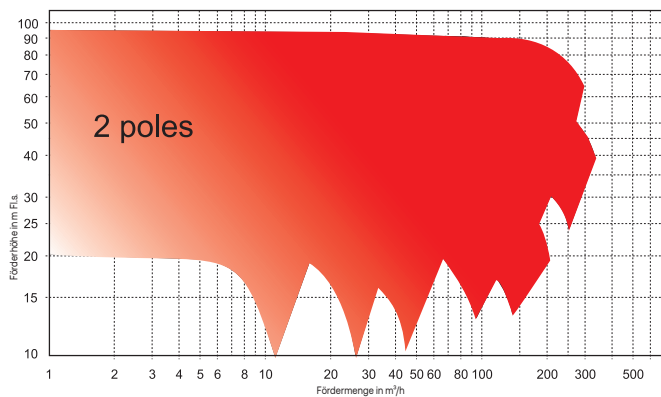

Bauformen



RB

Kreiselpumpen nach ISO 5199

ANWENDUNGSBEREICHE

Handhabung leicht verschmutzter Flüssigkeiten in Abwasseraufbereitungsanlagen, sauberes Wasser für Kühltürme oder Kondensatrückgewinnungsanlagen, zähflüssige Flüssigkeiten in Verdampfern in der Lebensmittel- oder Chemieindustrie.

SIE WERDEN AUCH EINGESETZT IN

Raffinerien, allgemeiner Industrieservice, Zellstoff- und Papierindustrie, Lebensmittelindustrie, Zuckerindustrie, Meerwasserentsalzungsanlagen, Absorptionsanlagen in der Umwelttechnik, Kraftwerke, Stahlindustrie.

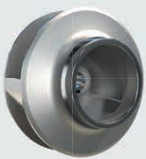
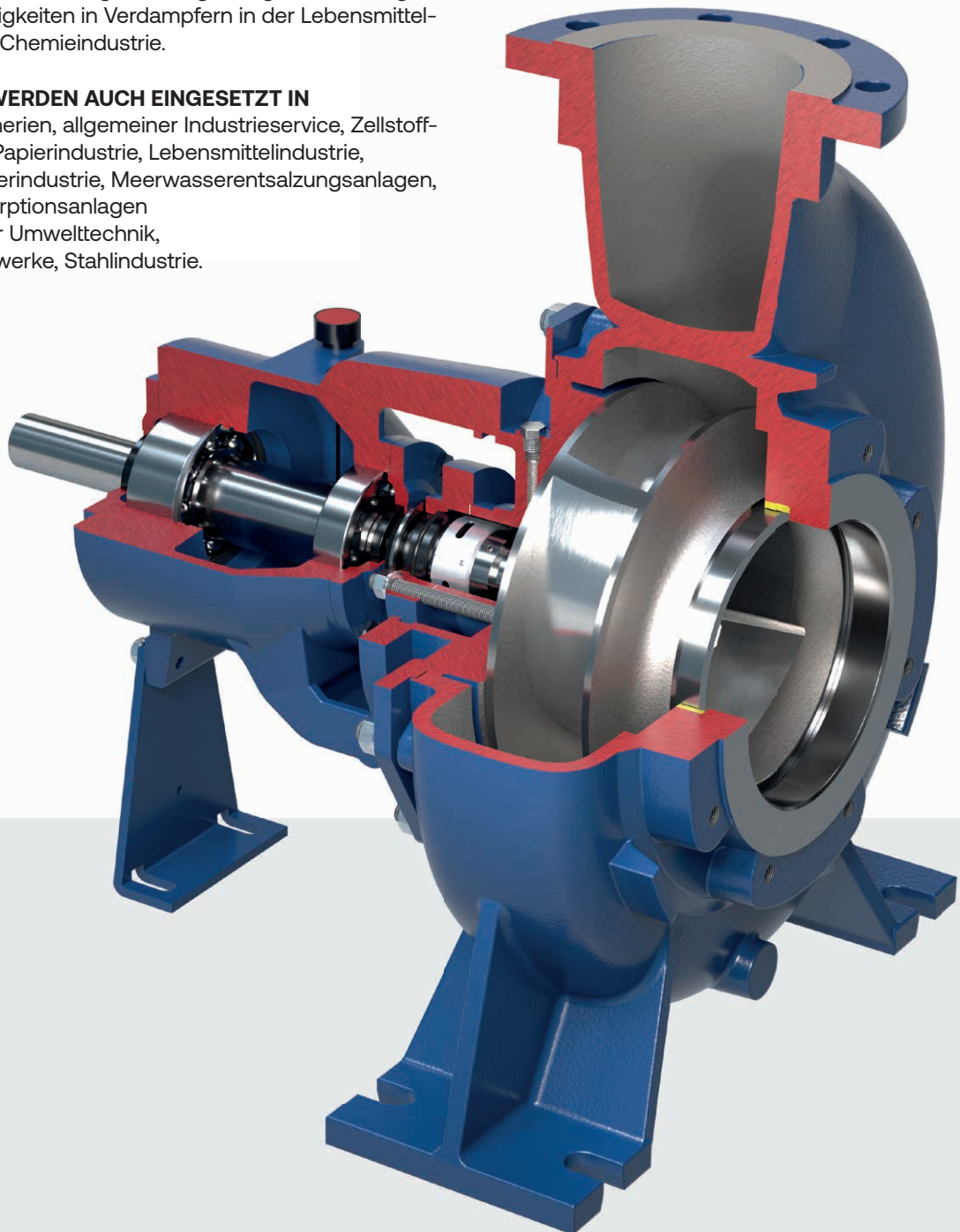

• Laufradtyp	Kanal
• Nennweiten	von DN 65 bis DN 300
• Maximaler Betriebsdruck	10 bar
• Durchflussmenge	bis 2.400 m³/h
• Förderhöhe	bis 70 m
• Temperatur	bis 220°C entsprechend der gepumpten Flüssigkeit
• Materialien	Standard: Gusseisen, AISI 316, Superduplex (Größen von 80 bis 125). Auf Anfrage: AISI 904L und andere Legierungen

- Laufrad mit spezieller Schaufelgeometrie für niedrigen NPSH-Wert und hohen freien Durchgang.
- Hochleistungswelle und -lager.
- Nur 4 Lagerträger für die gesamte Baureihe.
- Ein einziger Gehäusedeckel passt zu jedem Dichtungssystem (siehe Seite "Dichtungen").

Kennfelder

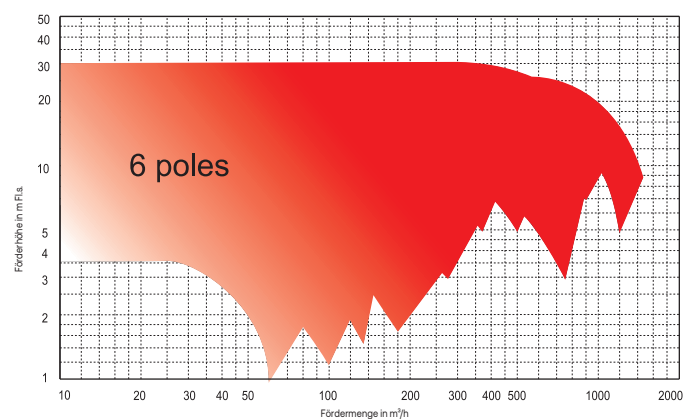
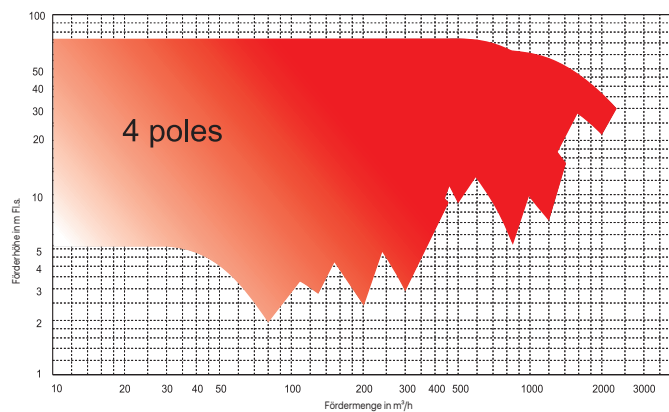

Bauformen



RE

Kreiselpumpen nach ISO 5199

ANWENDUNGSBEREICHE

Handhabung leicht verschmutzter Flüssigkeiten
in Abwasseraufbereitungsanlagen,
Papierzellstoff bis zu 8%, Zuckerindustrie,
Düngemittel, zähflüssige Flüssigkeiten in
Verdampfern
in der Lebensmittel- oder chemischen Industrie.

SIE WERDEN AUCH EINGESETZT IN

Raffinerien, allgemeiner
Industrieservice, Lebensmittelindustrie,
Meerwasserentsalzungsanlagen,
Absorptionsanlagen
in der Umwelttechnik,
Kraftwerke, Stahlindustrie.

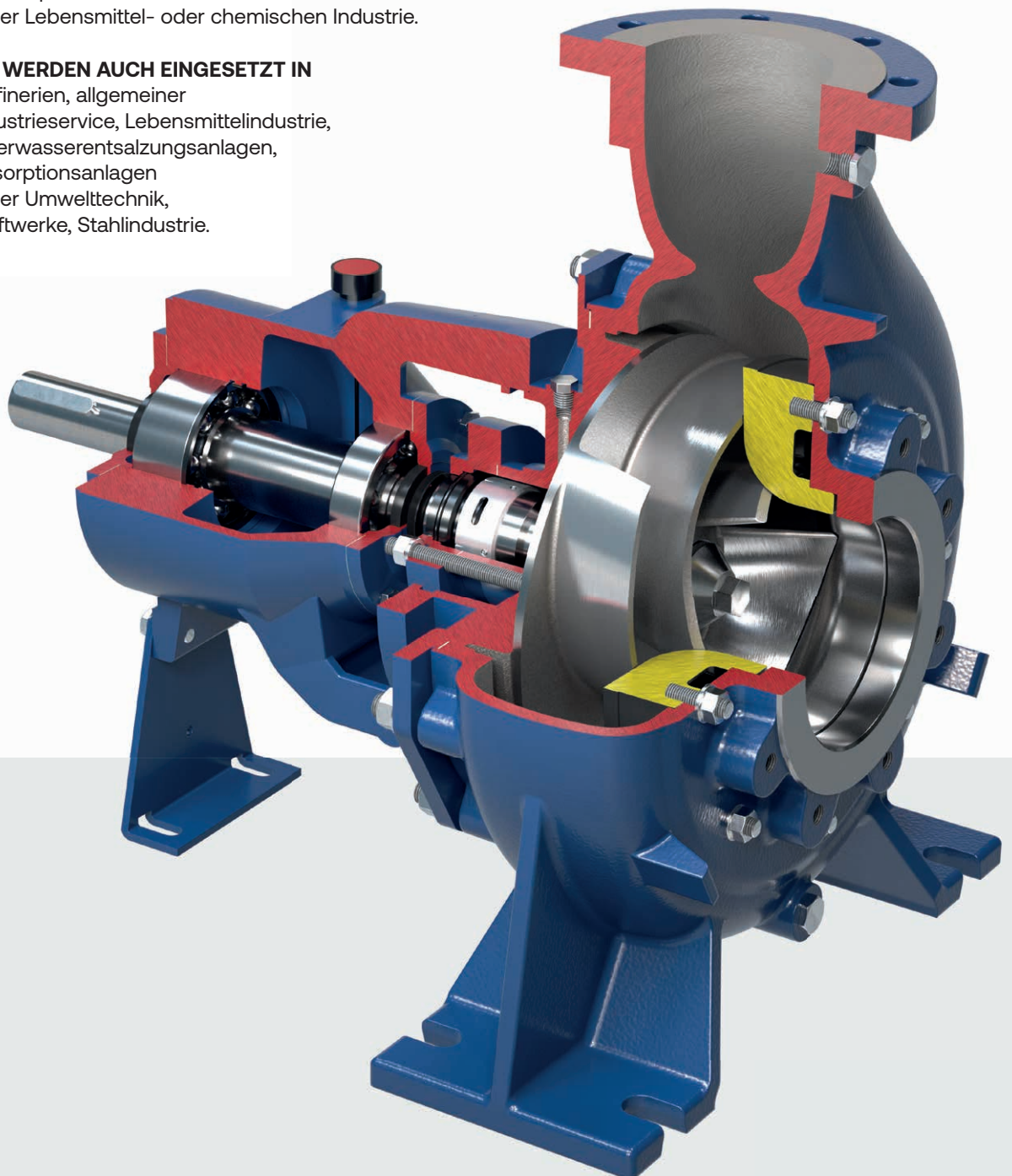

• Laufradtyp	offenes Kanalrad
• Nennweiten	von DN 80 bis DN 125 (bis zu 250 in Entwicklung)
• Maximaler Betriebsdruck	10 bar
• Durchflussmenge	bis 500 m³/h
• Förderhöhe	bis 50 m
• Temperatur	bis 220°C entsprechend der gepumpten Flüssigkeit
• Materialien	Standard: Gusseisen, AISI 316. Auf Anfrage: Superduplex, AISI 904L und andere Legierungen

- Laufrad mit spezieller Schaufelgeometrie für niedrigen NPSH-Wert und hohen freien Durchgang.
- Hochleistungswelle und -lager.
- Nur 4 Lagerträger für die gesamte Baureihe.
- Ein einziger Gehäusedeckel passt zu jedem Dichtungssystem (siehe Seite "Dichtungen").

Kennfelder

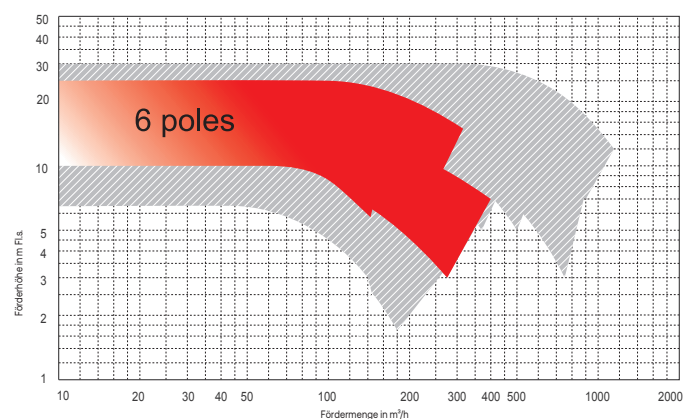
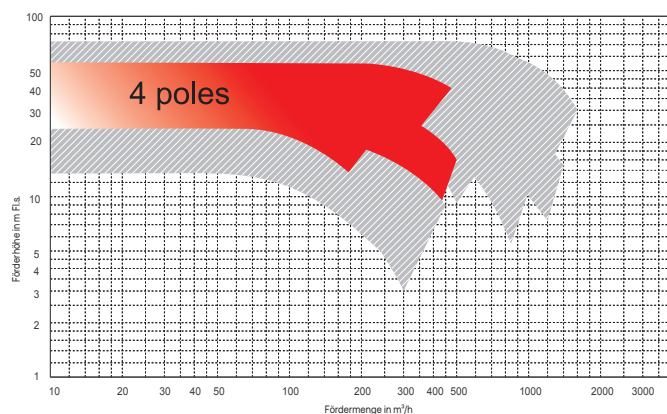

Bauformen



RC

Kreiselpumpen
nach ISO 5199

ANWENDUNGSBEREICHE

Handhabung von chemischen und kristallinen Aufschlämmungen, viskosen Flüssigkeiten, Flüssigkeiten mit hohen Konzentrationen an faserigen Aufschlämmungen, kommunalen und industriellen Abwässern, Schlämmen aller Art.

SIE WERDEN AUCH EINGESETZT IN

Textilindustrie, Gerbereien, Raffinerien, allgemeiner Industrieservice, Zellstoff- und Papierindustrie, Lebensmittelindustrie, Zuckerindustrie, Meerwasserentsalzungsanlagen, Absorptionsanlagen in der Umwelttechnik, Kraftwerke, Stahlindustrie.

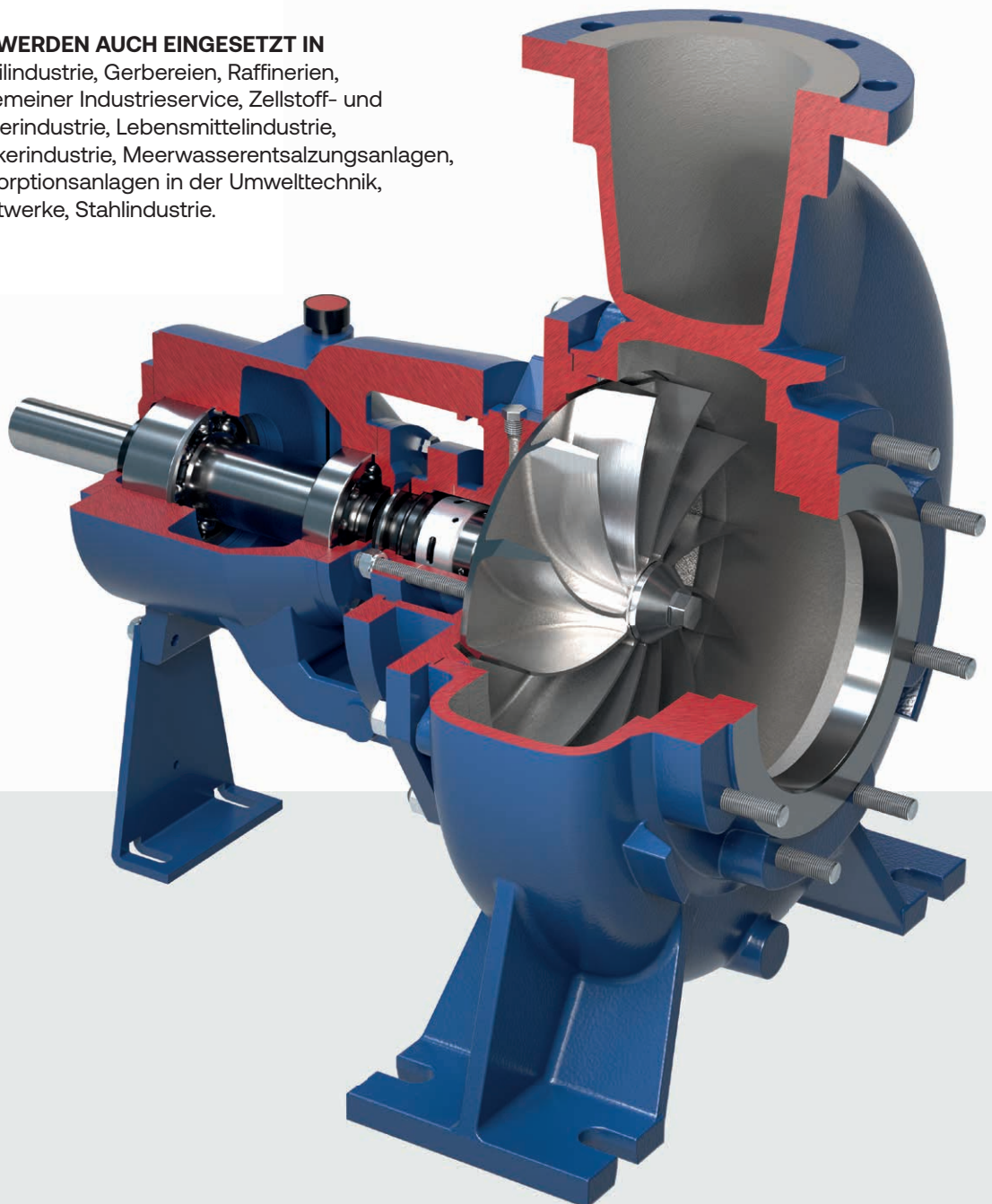

• Laufradtyp	Vortex (Freistromrad)
• Nennweiten	von DN 32 bis DN 250
• Maximaler Betriebsdruck	10 bar
• Durchflussmenge	bis 800 m³/h
• Förderhöhe	bis 60 m
• Temperatur	bis 220°C entsprechend der gepumpten Flüssigkeit
• Materialien	Standard: Gusseisen, AISI 316 Auf Anfrage: Superduplex, AISI 904L und andere Legierungen

- Großer freier Durchgang bis zu 150 mm durch das komplett versenkte Laufrad.
- Hochleistungswelle und -lager.
- Nur 4 Lagerträger für die gesamte Baureihe.
- Ein einziger Gehäusedeckel passt zu jedem Dichtungssystem (siehe Seite "Dichtungen").

Kennfelder

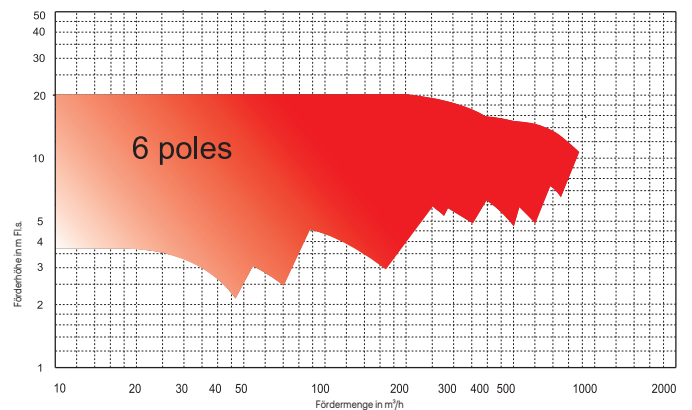
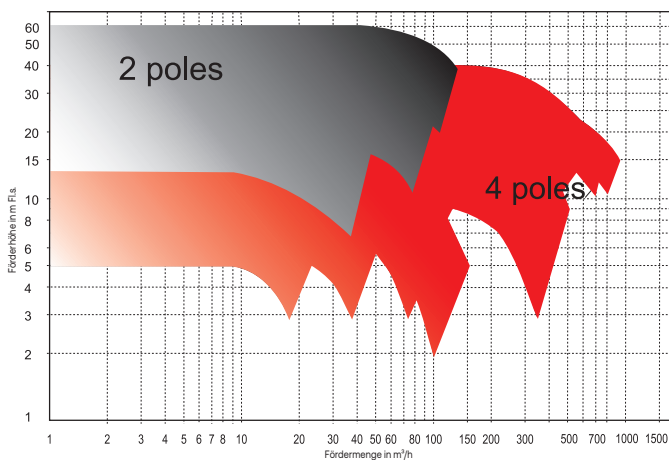

Bauformen



EIN EINZIGER GEHÄUSEDECKEL FÜR UNTERSCHIEDLICHE GLEITRINGDICHTUNGSSYSTEME

Die zylindrische Dichtungskammer, die gemäß der Norm EN 12756 gebaut wurde, kann mit jeder Art von Gleitringdichtung oder Patrone ausgestattet werden. Einzelne Gleitringdichtungen, doppelte Gleitringdichtungen (Tandem oder Back to Back) oder Stopfbuchsen können mit wenigen Komponenten hergestellt werden. Dieses modulare System ermöglicht es dem Kunden, die Dichtungssysteme unter Verwendung desselben Gehäusedeckels zu ändern, indem nur wenige Teile ausgetauscht werden.

Bis zu 15 verschiedene Dichtungssysteme, um alle Kundenbedürfnisse abzudecken.

Dichtungssysteme können mit Spülplänen nach API 682-Standards (wie PLAN 11, PLAN 52, PLAN 53, PLAN 54) ausgestattet werden.

Rot dargestellte Farbteile sind in der jeweiligen Variante verbaut.

EINFACHE GLEITRINGDICHTUNG

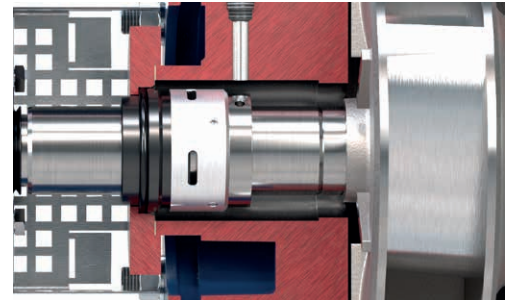
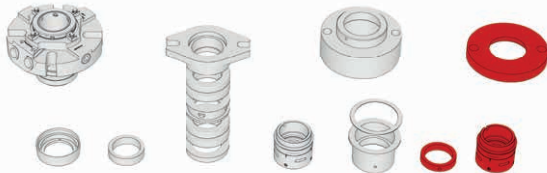

DOPPELTE GLEITRINGDICHTUNG (BACK TO BACK)

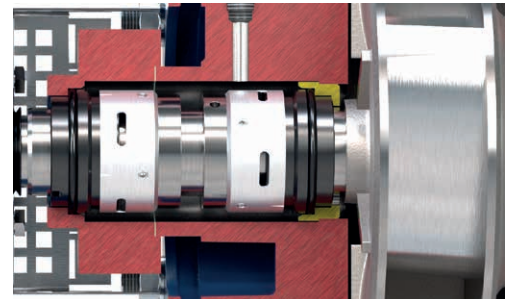
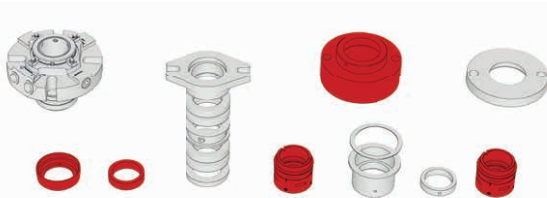

DOPPELTE TANDEMGLEITRINGDICHTUNG

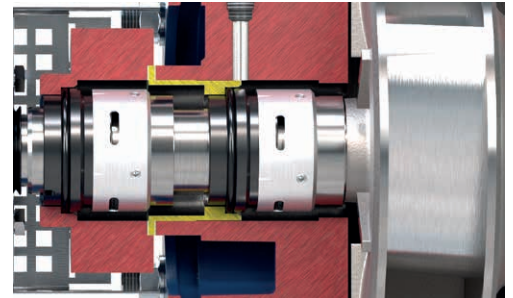
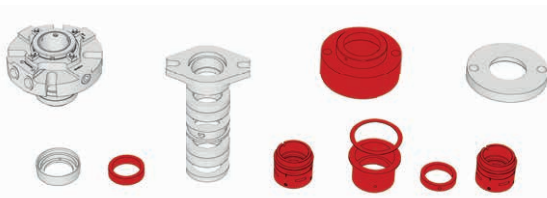

STOPFBUCHSE

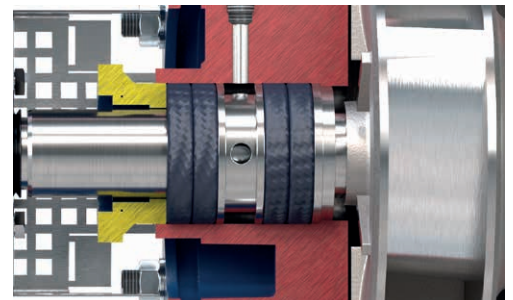
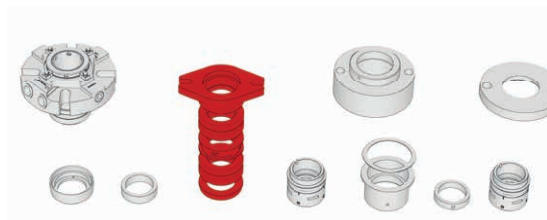

PATRONENDICHTUNG

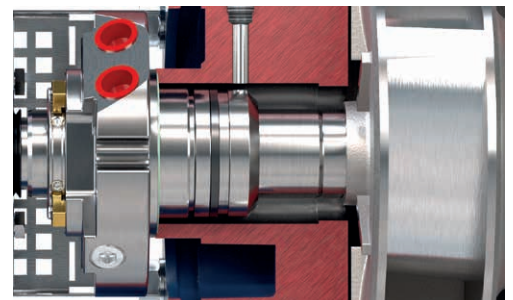
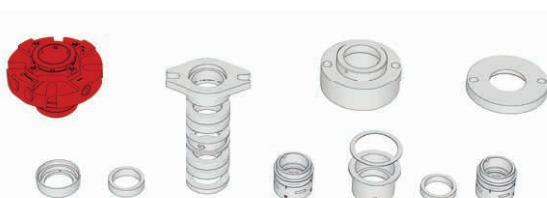

PUMPE MIT FREIEM WELLENENDE



Rot dargestellte Farbteile werden in der jeweiligen Ausführung verbaut.



PUMPE MIT KUPPLUNG + MOTOR AUF GRUND-PLATTE

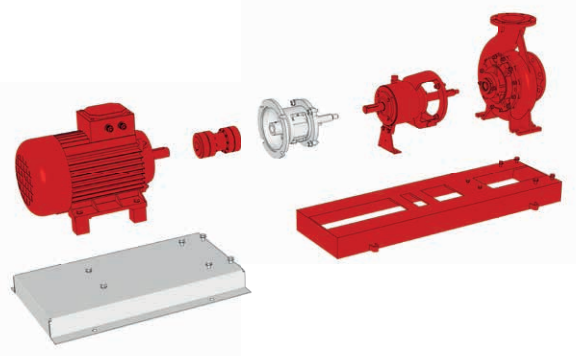

PUMPE MIT ANTRIEBSLATERNE + MOTOR

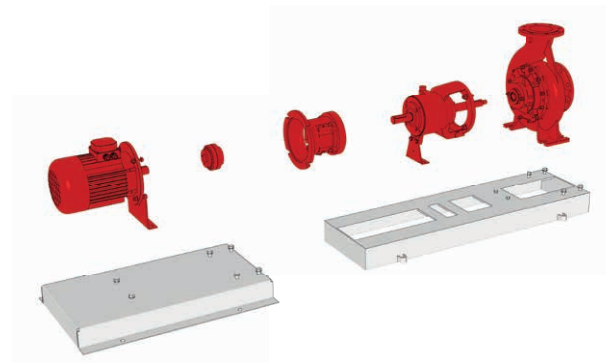

PUMPE MIT ANTRIEBSLATERNE + MOTOR AUF GRUND-PLATTE

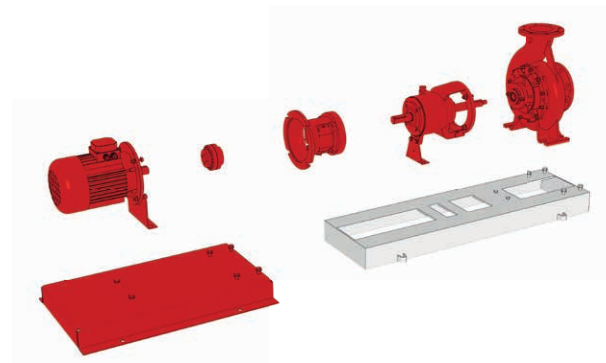

PUMPE IN BLOCKBAUWEISE

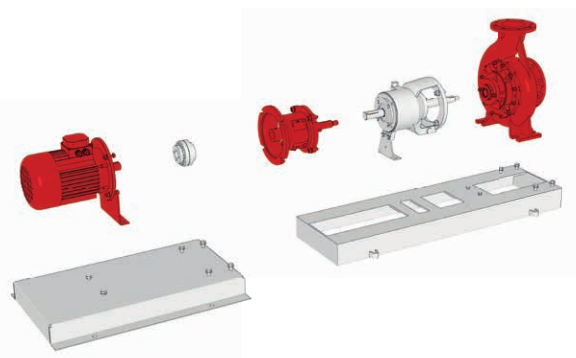



VERTICAL

Vertikale Eintauchpumpe nach ISO 5199 Welle mit Lagerbuchsen

Das Pumpengehäuse ist in die Flüssigkeit eingetaucht. Der Motor ist oberhalb der Montageplatte montiert, so dass er nicht in die Flüssigkeit eintaucht. Die Druckleitung ist vom Tauchrohr getrennt. Die Schmierung der Gleitlager erfolgt durch die gepumpte Flüssigkeit selbst oder durch eine externe Schmierquelle (z. B. saubere Flüssigkeit oder Schmierfett) bei abrasiven Anwendungen.

Form und Abmessungen der Montageplatte, die Position des Auslassflansches und die Länge des Tauchrohres sind individuell zu gestalten. Dies ermöglicht eine Anpassung an vorhandene Gegebenheiten.

ANWENDUNGSBEREICHE

Einsatz in allen industriellen Anwendungen, in Raffinerien, Öl- und Gasproduktion, in der chemischen Industrie, Zellstoff- und Papierindustrie sowie in Wasserwerken.

SIE WERDEN AUCH INGESETZT IN

Entwässerungsschächte,
öhlhaltige Wasserschächte,
Tankumfüllung.

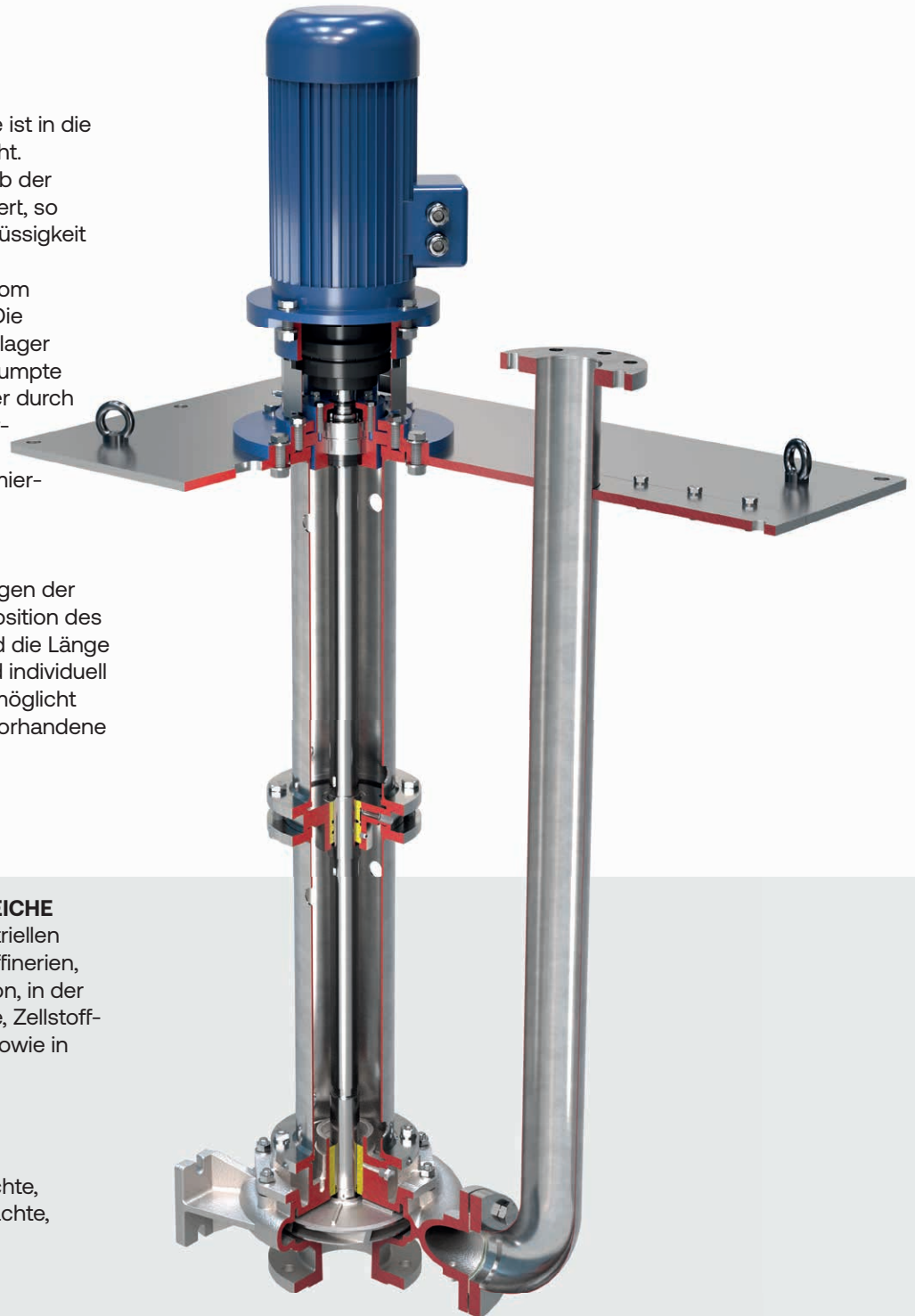

- | | |
|---|---|
| <ul style="list-style-type: none"> • Pumpenlänge • Montageplatte • Materialien | <p>bis zu 6 m</p> <p>Rechteckig, rund oder nach Kundenspezifikation</p> <p>Standard: Gusseisen, AISI 316.</p> <p>Auf Anfrage: Superduplex, AISI 904L und andere Legierungen</p> |
| <ul style="list-style-type: none"> • Materialien der Lagerbuchsen | <p>Entsprechend der gepumpten Flüssigkeit</p> |
- Ansaugsieb und Ansaugverlängerung auf Anfrage.
 - PTFE-LIPPENDICHTUNG oder PATRONENDICHTUNG für dampfdichte Konstruktionen oder druckbeaufschlagte Ausführungen.

Bauformen

Bauform A

Schmierung durch gepumpte Flüssigkeit.

Die gepumpte Flüssigkeit schmiert alle Lagerbuchsen (Boden und Zwischenstücke), die Flüssigkeit muss sauber sein, da Schwebstoffe die Spülrohre verstopfen könnten. Pumpen ohne Zwischenlagerbuchsen können auch mit Flüssigkeiten arbeiten, die nicht-abrasive Feststoffe enthalten.



Bauform B

Schmierung durch externe Spülflüssigkeit.

Eine saubere externe Flüssigkeit schmiert alle Lagerbuchsen. Wird verwendet, wenn das Fördermedium schmutzig oder klebrig ist oder Schwebstoffe enthält.

Diese Bauform ermöglicht den Betrieb der Pumpe auch bei leerem Sumpf oder mit Ansaugverlängerung, da die Buchsen immer geschmiert sind. Die Spülflüssigkeit wird durch den Spülprozess ins Fördermedium eingetragen.



Bauform E

Schmierung durch Flüssigkeit im Tauchrohr.

Wird verwendet, wenn das Fördermedium aggressiv, schmutzig, klebrig oder mit Schwebstoffen versetzt ist und eine externe Schmierung nicht möglich ist. Zwischen der Welle und dem Gehäusedeckel ist eine Gleitringdichtung eingebaut, die die saubere Flüssigkeit im Tauchrohr hält, um die Lagerbuchsen zu schmieren. Vor der Inbetriebnahme muss das Tauchrohr mit Frostschuttlösung gefüllt werden, der Füllstand kann auf Wunsch mit einem Peilstab oder einer Füllstandssonde kontrolliert werden.



Lauftradtypen

Geschlossenes Lauftrad

Für saubere Flüssigkeiten.

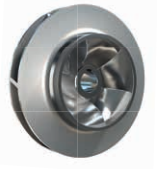

Offenes Lauftrad

Für leicht verschmutzte Flüssigkeiten oder Flüssigkeiten mit einem Gasanteil von bis zu 15%.



Kanallauftrad

Für nicht abrasive Schlämme, Anwendungen mit niedrigem NPSHa und Flüssigkeiten mit nicht abrasiven Feststoffen bis zu 5%.

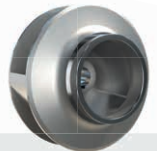

Offenes Kanallauftrad

Für leicht verschmutzte Flüssigkeiten, mit weitem freien Durchgang.

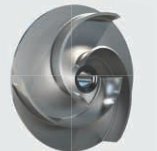

Vortex-Lauftrad (Freistromrad)

Für Flüssigkeiten mit Fasern und Feststoffen bis zu 10%, max. 150 mm.





CANTILEVER

Cantilever-
Eintauchpumpen
Trockenlaufsicher
Dichtungslos

Das Pumpengehäuse ist in die Flüssigkeit eingetaucht, und der Motor ist oberhalb der Montageplatte montiert, so dass er nicht in die Flüssigkeit eintaucht.

Der schwere Lagerträger kann über oder unter der Montageplatte installiert werden und die überdimensionierte Welle ermöglicht den Betrieb der Pumpe ohne Lagerbuchsen.

Das bedeutet, dass diese Art von Pumpe trocken laufen kann, aggressive Flüssigkeiten fördern kann, für feststoffhaltige als auch für heiße Flüssigkeiten verwendet werden kann, und zwar ohne externe Schmierung.

ANWENDUNGSBEREICHE

Wird für Schlämme, Schlacker und Flüssigkeiten mit großen oder langen Feststoffen verwendet.

SIE WERDEN AUCH EINGESETZT IN

Entwässerungsschächte, ölhaltige Wasserschächte, Tankumfüllung, Lebensmittelverarbeitung, Grundwassererschließung und -bewässerung, Schweröl, Ölsand und Schiefer, Papierstoff, Abwassersammlung und -behandlung, Gaswäscher, Schlammverarbeitung, Schlammumfüllung.

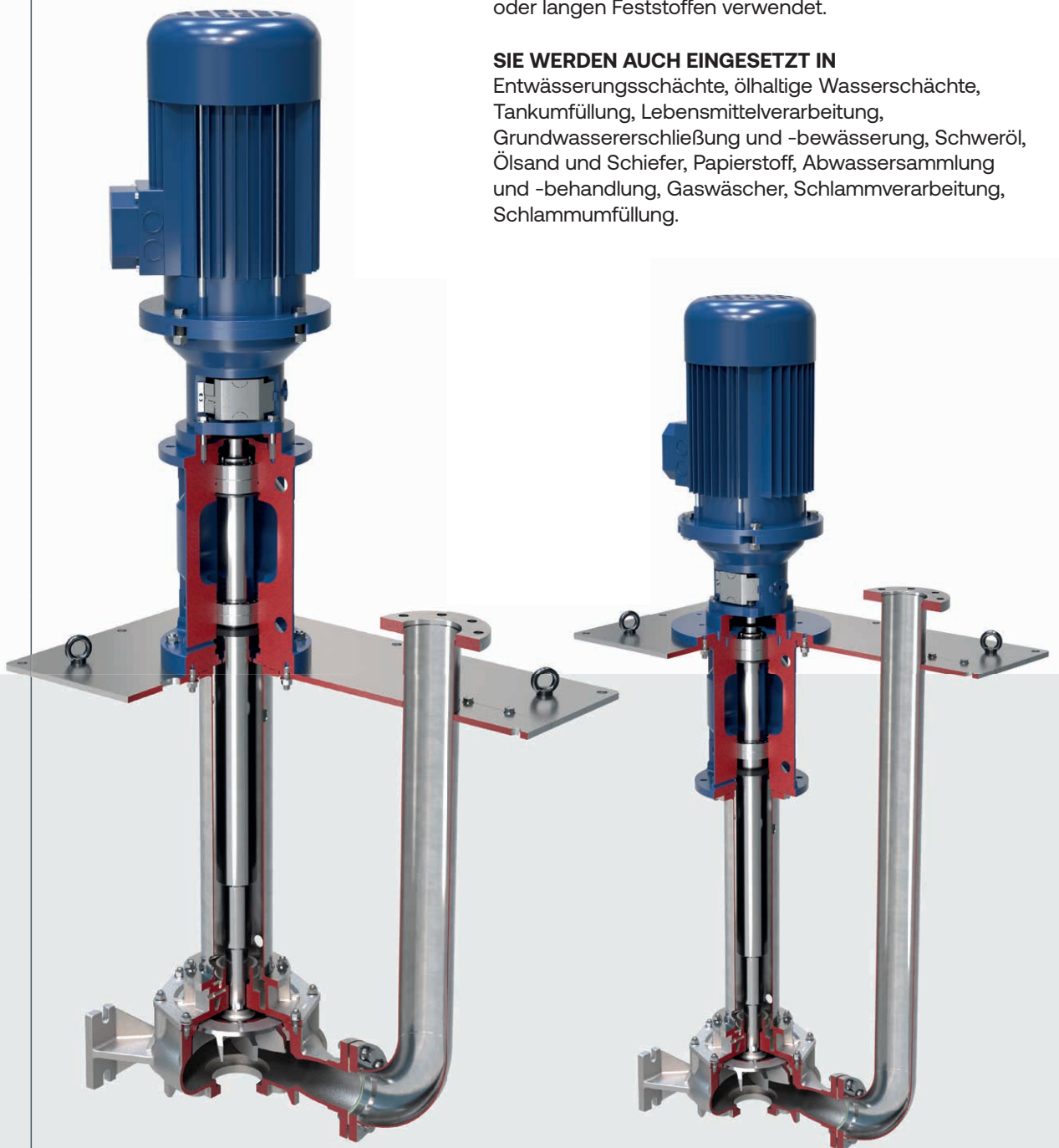

- Pumpenlänge **Bis zu 1,8 Meter mit Lagergehäuse oberhalb der Platte.
Bis zu 2,2 Meter mit Lagergehäuse unterhalb der Platte.
Die Gesamtlänge kann mit einem Saugrohr erhöht werden.**
- Montageplatte **Rechteckig, rund oder nach Kundenspezifikation**
- Materialien **Standard: Gusseisen, AISI 316.
Auf Anfrage: Superduplex, AISI 904L und andere Legierungen**
- PTFE-Lippendichtung für dampfdichte Konstruktion.
- Ansaugsieb und Ansaugverlängerung auf Anfrage.
- Form und Abmessungen der Montageplatte, die Position des Auslassflansches und die Länge des Tauchrohres sind individuell zu gestalten. Dies ermöglicht eine Anpassung an vorhandene Gegebenheiten.

Installation

TYPISCHE INSTALLATION

Die Cantilever-Pumpe wird oben im Sumpf/Tank installiert und kann auch ohne Füllstandskontrolle arbeiten und trocken laufen, wenn der Tank leer ist. Wenn der Pegel wieder ansteigt, saugt die Pumpe automatisch an und beginnt mit der Entleerung des Behälters, bis die Ansaugöffnung wieder frei ist.



TYPISCHE INSTALLATION MIT SAUGVERLÄNGERUNG

Die Cantilever-Pumpe wird oben im Sumpf/Tank installiert und arbeitet ohne Füllstandskontrolle. Dank der Saugverlängerung kann bis zu 5 m unter dem Pumpengehäuse gearbeitet werden. Die Pumpe kann trocken laufen, bis der Füllstand das Pumpengehäuse erreicht. Nach dem Ansaugen kann die Pumpe den Tank entleeren, bis die untere Ansaugöffnung frei ist.



TROCKENAUFSTELLUNG

Die Cantilever-Pumpe wird neben dem Sumpf/Tank installiert und arbeitet ohne Füllstandskontrolle. Wenn der Flüssigkeitsstand im Tank über dem Pumpengehäuse liegt, kann die Pumpe normal arbeiten. Sobald der Flüssigkeitsstand unterhalb der Ansaugöffnung liegt, ist die Pumpe entlüftet und arbeitet trocken. Die Pumpe beginnt wieder zu fördern, wenn der Flüssigkeitsstand im Tank über dem Pumpengehäuse liegt. Der Flüssigkeitsstand im Tank muss niedriger als das Rücklaufrohr sein, damit die Flüssigkeit in den Tank zurückfließen kann und der Motor nicht beschädigt wird.

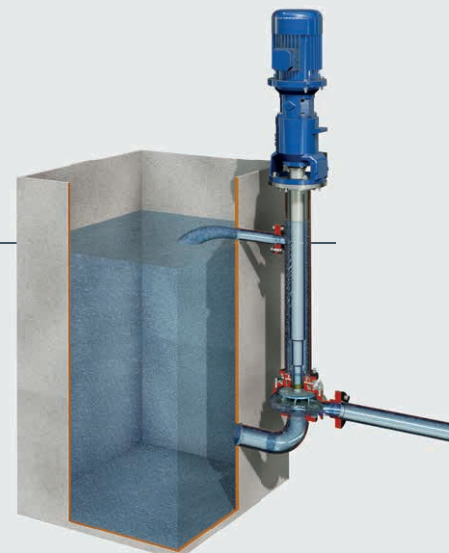

Lauftradtypen

Vortex-Laufrad (Freistromrad)

Für Flüssigkeiten mit Fasern und Feststoffen bis zu 10%, max. 150 mm.



Kanallauftrad

Für nicht abrasive Schlämme, Anwendungen mit niedrigem NPSHa und Flüssigkeiten mit nicht abrasiven Feststoffen bis zu 5%.



Geschlossenes Laufrad

Für saubere Flüssigkeiten.

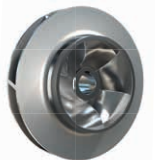

HD

Hochleistungs-Kreiselpumpen in Blockbauweise

ANWENDUNGSBEREICHE

Umgang mit aggressiven organischen und anorganischen Flüssigkeiten in der chemischen Industrie.

SIE WERDEN AUCH EINGESETZT IN

Allgemeiner Industrieservice,
Lebensmittelindustrie,
Wasser-/Lösungsmittelrückgewinnung,
Kraftwerke, Stahlindustrie,
kleine Verdampferanlagen.

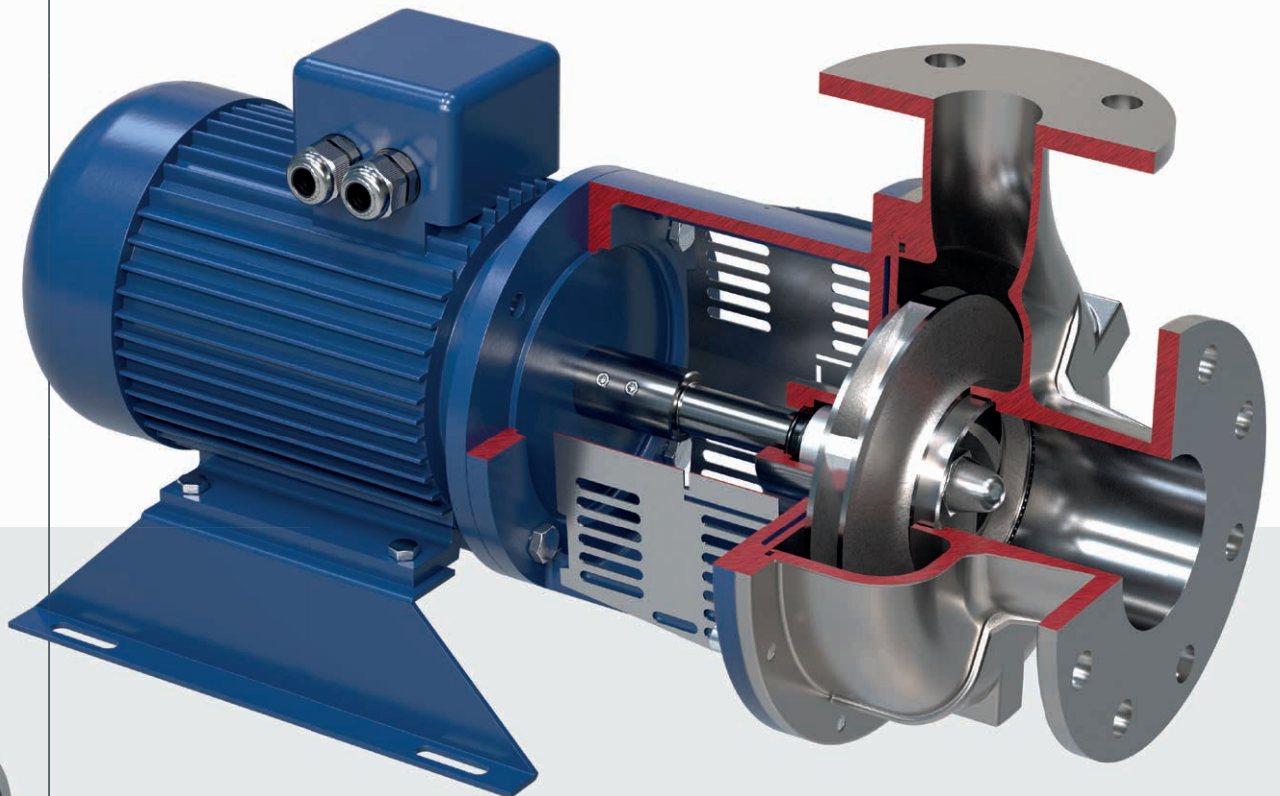

• Laufradtyp	geschlossen
• Nennweiten	von DN 32 bis DN 80
• Maximaler Betriebsdruck	bis zu 8 bar - je nach Pumpengröße
• Durchflussmenge	bis 250 m³/h
• Förderhöhe	bis 60 m
• Temperatur	bis 120°C entsprechend der gepumpten Flüssigkeit
• Materialien	AISI 316
• Flansche	PN 16 mit reduzierter Dicke, DIN 11851 Lebensmittelanschlüsse oder ANSI gebohrt auf Anfrage
• Dichtungssysteme	Einzel, Doppel Tandem, Doppel Back to Back, Stopfbuchse

- Gleicher Achsabstand wie bei Pumpen der Chemienorm ISO 2858: einfache Austauschbarkeit.
- Gehäuse und Laufrad werden im Feingussverfahren hergestellt.
- IEC-Standardmotor (verschiedene Marken verfügbar) - Steckwellenausführung.

Kennfelder

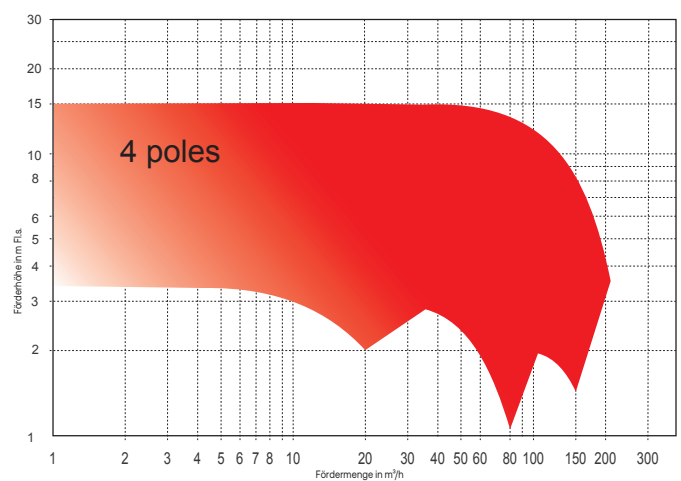
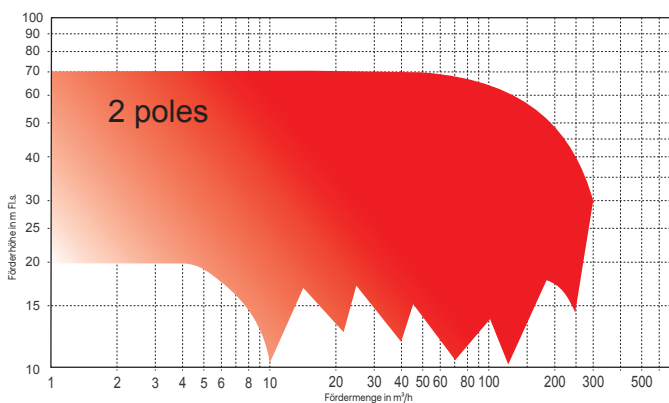

Dichtungen

1. Einfache Gleitringdichtung.
2. Gleitringdichtung Back to Back.
3. Stopfbuchse.
4. Tandem-Gleitringdichtung.

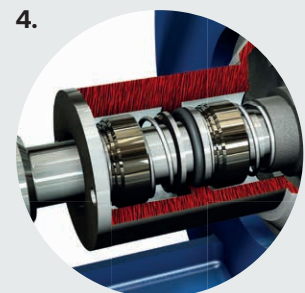
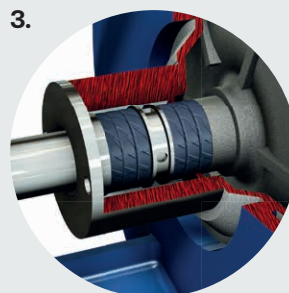
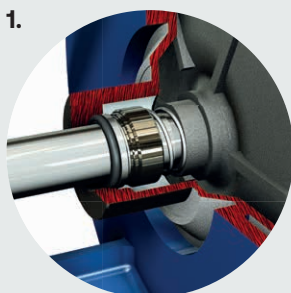

HG

Hochleistungs-Kreiselpumpen in Blockbauweise

ANWENDUNGSBEREICHE

Handhabung leicht verschmutzter Flüssigkeiten oder nicht abrasiver Schlämme in der chemischen und petrochemischen Industrie.

Gut geeignet für die Förderung von Flüssigkeiten mit einem Gasgehalt von bis zu 10%.

SIE WERDEN AUCH EINGESETZT IN

Allgemeiner Industrieservice, Lebensmittelindustrie, DAF-Systeme, kleine Verdampferanlagen, Zuckerindustrie, Wasser-/Lösungsmittelrückgewinnungsverfahren, Kraftwerke, Stahlindustrie, Textilindustrie.

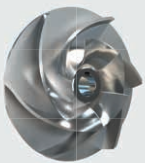
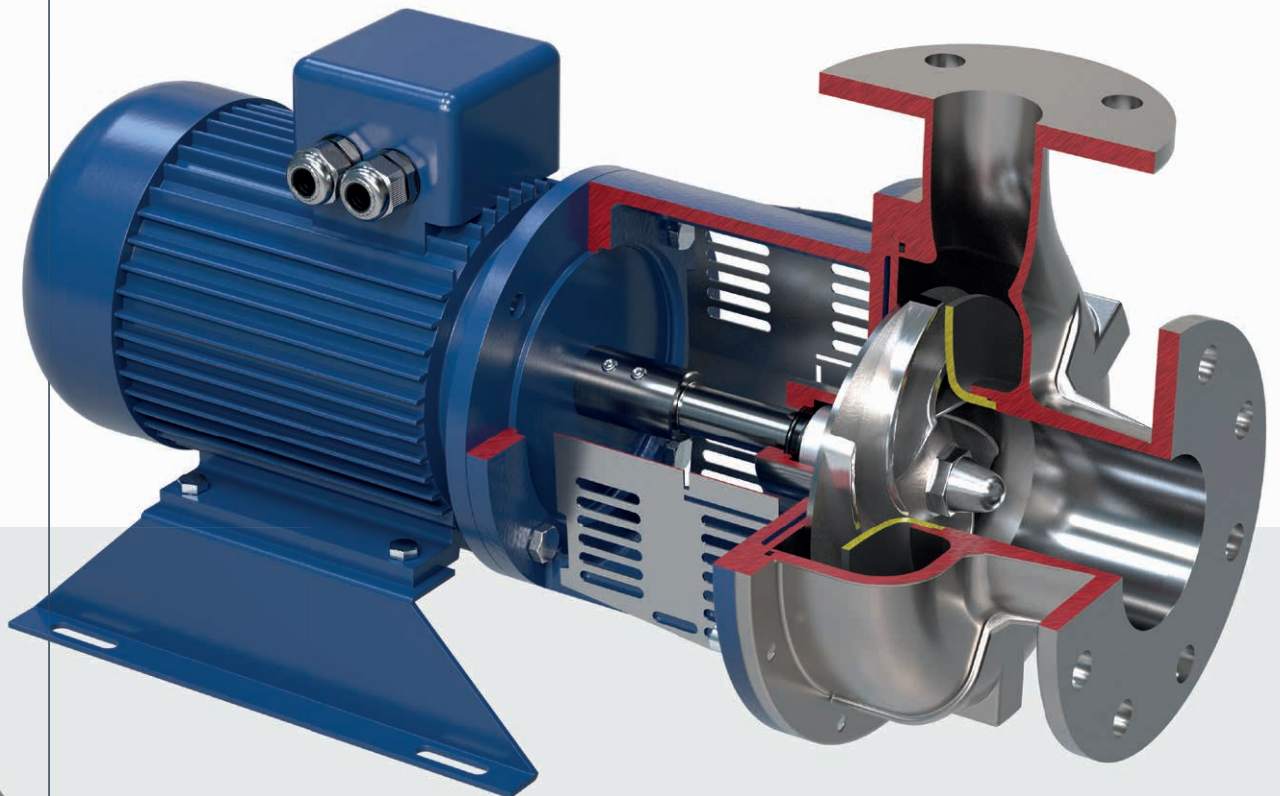

• Laufradtyp	offen mit Verschleißplatte
• Nennweiten	von DN 32 bis DN 80
• Maximaler Betriebsdruck	bis zu 8 bar - je nach Pumpengröße
• Durchflussmenge	bis 250 m³/h
• Förderhöhe	bis 60 m
• Temperatur	bis 120°C entsprechend der gepumpten Flüssigkeit
• Materialien	AISI 316
• Flansche	PN 16 mit reduzierter Dicke, DIN 11851 Lebensmittelanschlüsse oder ANSI gebohrt auf Anfrage
• Dichtungssysteme	Einzel, Doppel Tandem, Doppel Back to Back, Stopfbuchse

- Gleicher Achsabstand wie bei Pumpen der Chemienorm ISO 2858: einfache Austauschbarkeit.
- Gehäuse und Laufrad werden im Feingussverfahren hergestellt.
- IEC-Standardmotor (verschiedene Marken verfügbar) - Steckwellenausführung.

Kennfelder

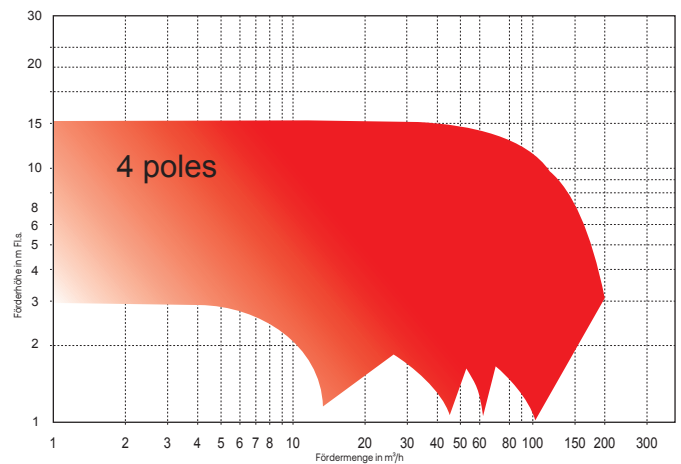
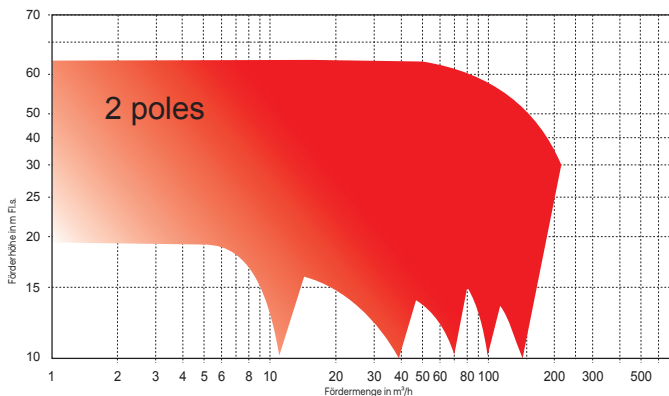

Dichtungen

1. Einfache Gleitringdichtung.
2. Gleitringdichtung Back to Back.
3. Stopfbuchse.
4. Tandem-Gleitringdichtung.

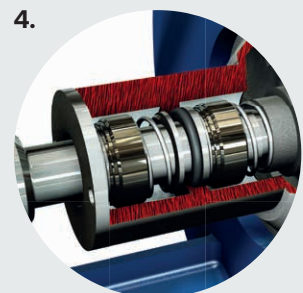
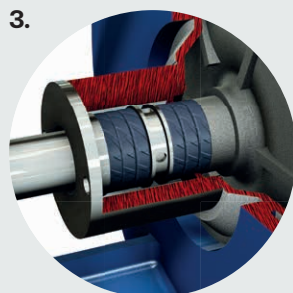
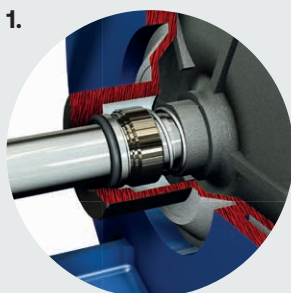

RS

Hochleistungs-Kreiselpumpen in Blockbauweise

ANWENDUNGSBEREICHE

Handhabung von chemischen und kristallinen Aufschlämungen, viskosen Flüssigkeiten, Flüssigkeiten mit hohen Konzentrationen an faserigen Aufschlämungen, kommunalen und industriellen Abwässern, Schlämmen aller Art.

SIE WERDEN AUCH EINGESETZT IN

Allgemeiner Industrieservice, Lebensmittelindustrie, DAF-Systeme, Abwasseraufbereitungsanlagen, Zuckerindustrie, Wasser-/Lösungsmittelrückgewinnungsverfahren, Kraftwerke, Stahlindustrie, Textilindustrie und Gerbereien.

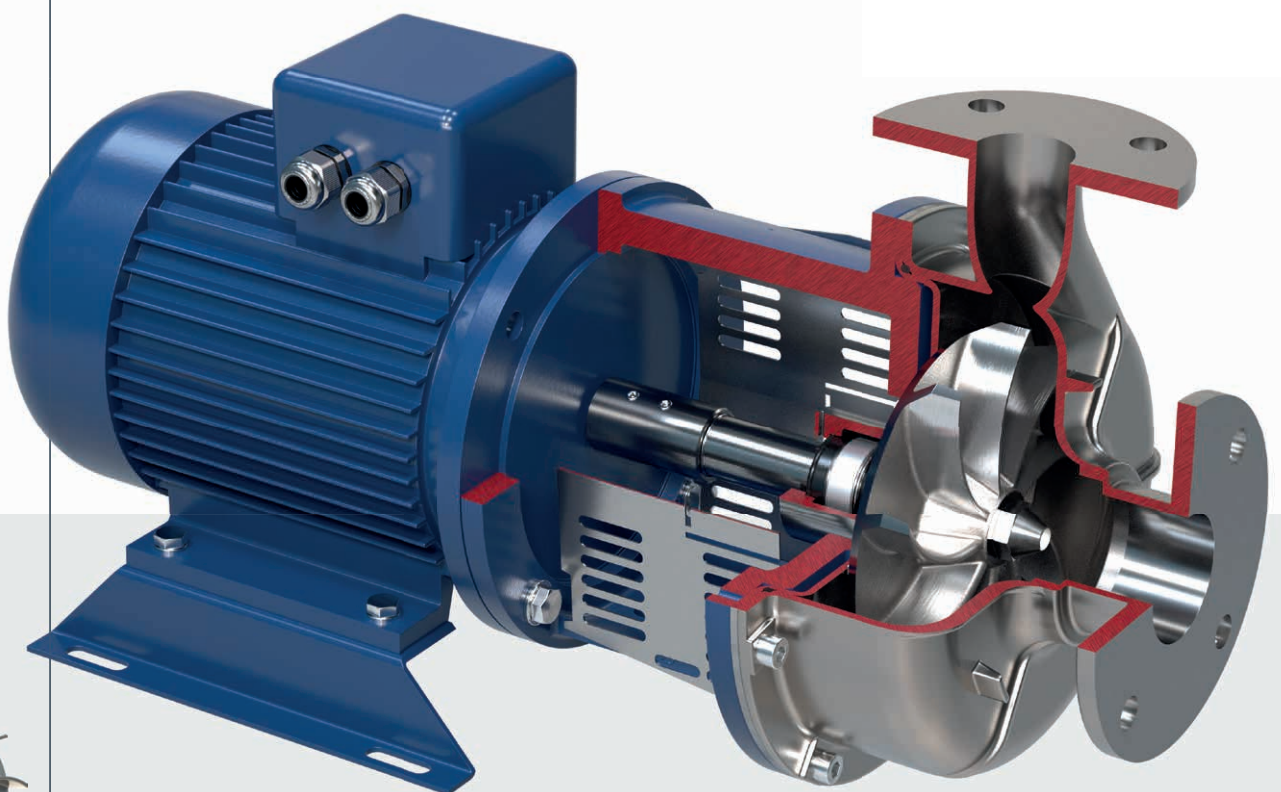

• Laufradtyp	Vortex (Freistromrad)
• Nennweiten	von 3/4" bis DN 65
• Maximaler Betriebsdruck	bis zu 8 bar - je nach Pumpengröße
• Durchflussmenge	bis 100 m³/h
• Förderhöhe	bis 60 m
• Temperatur	bis 120°C entsprechend der gepumpten Flüssigkeit
• Materialien	AISI 316
• Flansche	PN 16 mit reduzierter Dicke, DIN 11851 Lebensmittelanschlüsse oder ANSI gebohrt auf Anfrage
• Dichtungssysteme	Einzel, Doppel Tandem, Doppel Back to Back, Stopfbuchse

- Gleicher Achsabstand wie bei Pumpen der Chemienorm ISO 2858: einfache Austauschbarkeit.
- Gehäuse und Laufrad werden im Feingussverfahren hergestellt.
- Großer freier Durchgang bis zu 50 mm durch das komplett versenkte Laufrad.
- IEC-Standardmotor (verschiedene Marken verfügbar) - Steckwellenausführung.

Kennfelder

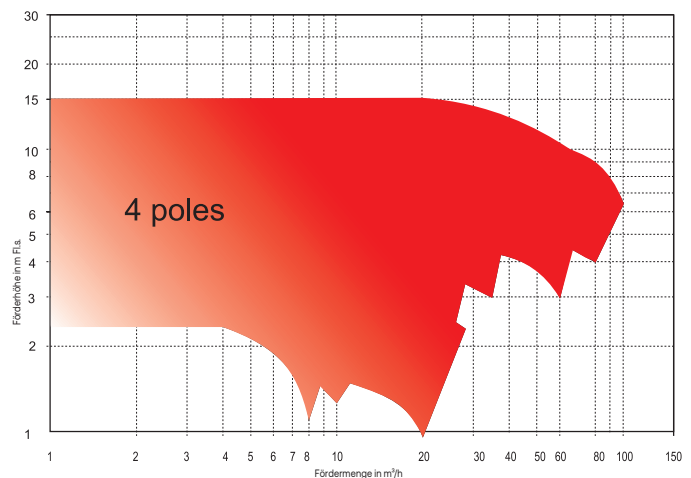
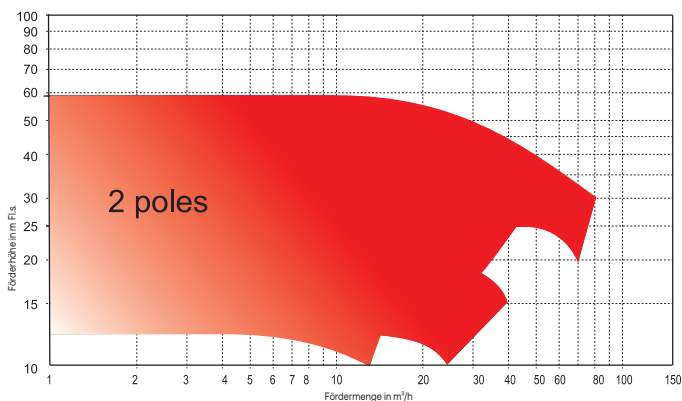

Dichtungen

1. Einfache Gleitringdichtung.
2. Gleitringdichtung Back to Back.

3. Stopfbuchse.
4. Tandem-Gleitringdichtung.

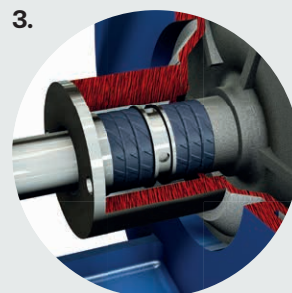
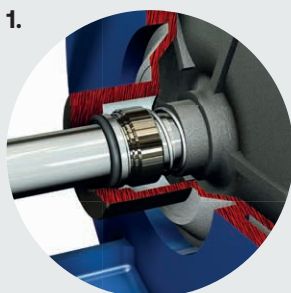

RN

Kreiselpumpen
nach EN 733

ANWENDUNGSBEREICHE

Saubere und nicht aggressive Flüssigkeiten
(Feststoffgehalt bis max. 0,2%).

SIE WERDEN AUCH EINGESETZT IN

Nicht aggressive Industrieflüssigkeiten,
Wasserversorgung, Heizungs-, Klima-, Kühl-
und Zirkulationsanlagen, zivile und industrielle
Anwendungen, Feuerlöschanlagen und
Bewässerungsanlagen.

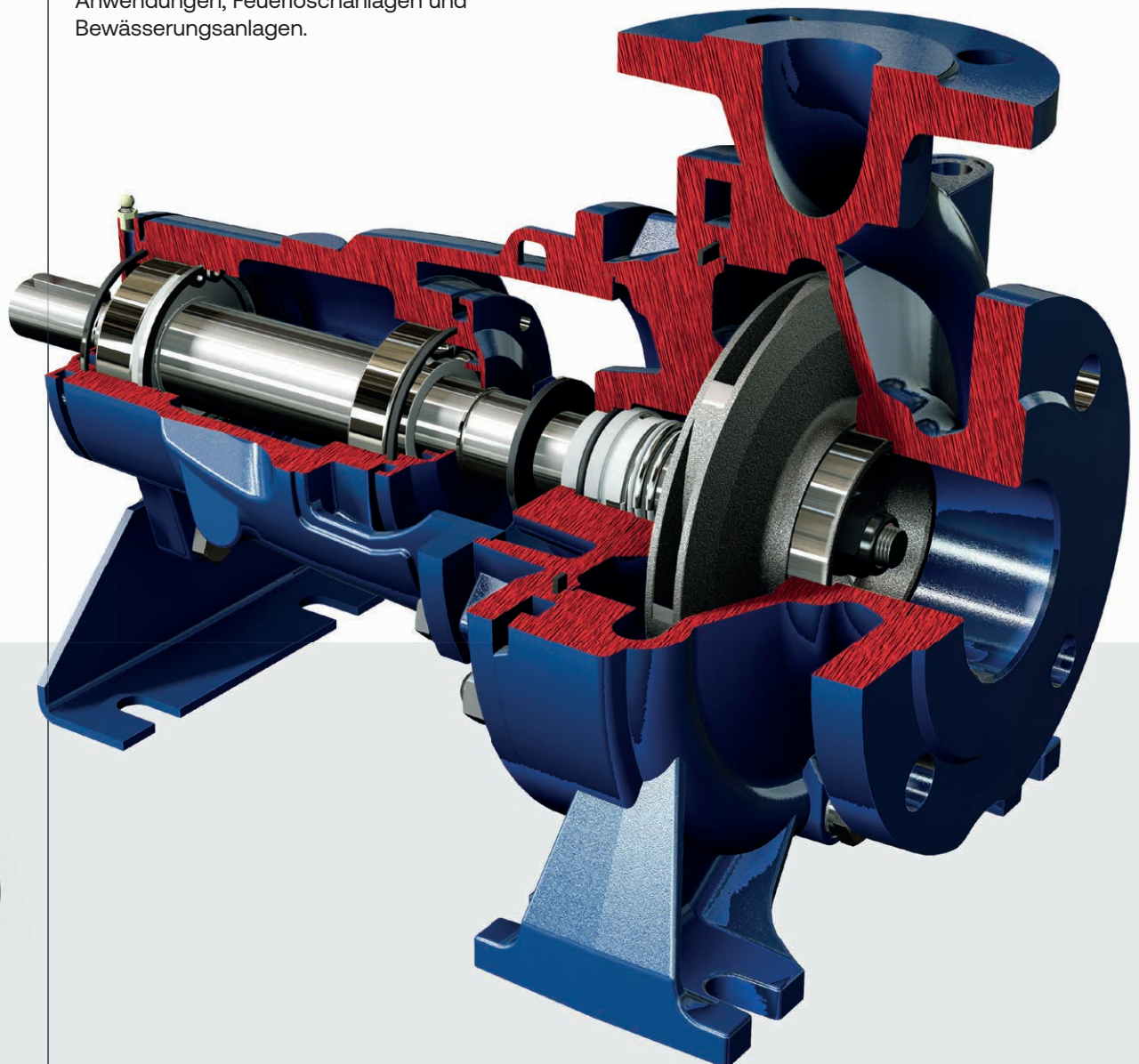

• Laufradtyp	geschlossen
• Nennweiten	von DN 32 bis DN 150
• Maximaler Betriebsdruck	10 bar
• Durchflussmenge	bis 480 m³/h
• Förderhöhe	bis 90 m
• Temperatur	bis 130°C entsprechend der gepumpten Flüssigkeit
• Materialien	Gehäuse aus Gusseisen GJL200 EN1561. Welle in AISI 430. Laufrad aus Gusseisen GJL200 EN1561 oder Messing, je nach der Pumpengröße
• Dichtungssysteme	Einfache Gleitringdichtung oder Stopfbuchse

Kennfelder

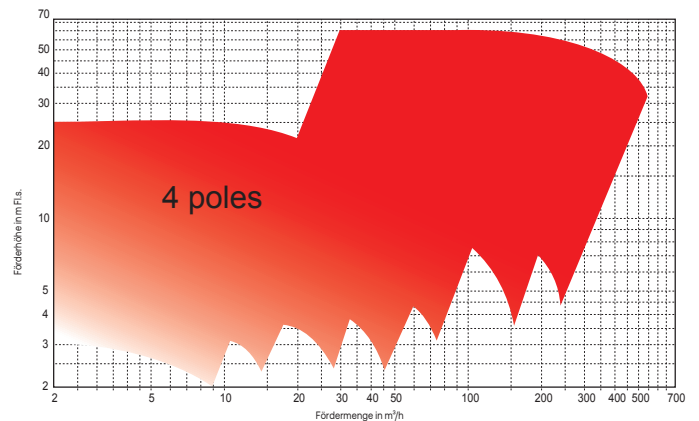
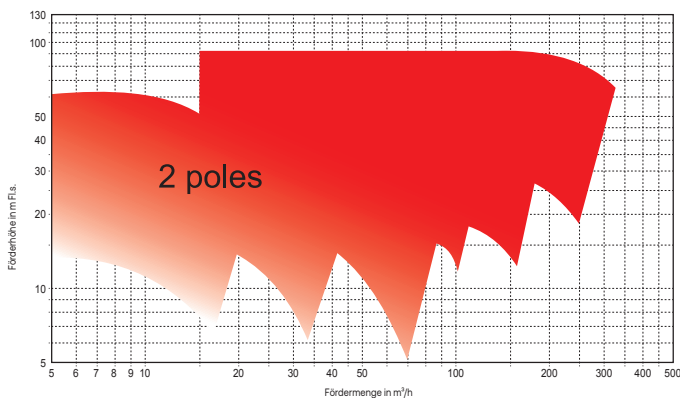

Bauformen



TS

Mehrstufige Kreiselpumpen

ANWENDUNGSBEREICHE

Saubere oder leicht verunreinigte Flüssigkeiten.

SIE WERDEN EINGESETZT IN

Kesselspeisung, Feuerlöschanlagen, Autoklaven, Wasserversorgungssysteme, Waschanlagen, Bewässerung, zum Pumpen von Kohlenwasserstoffen und überall dort, wo hohe Drücke erforderlich sind.

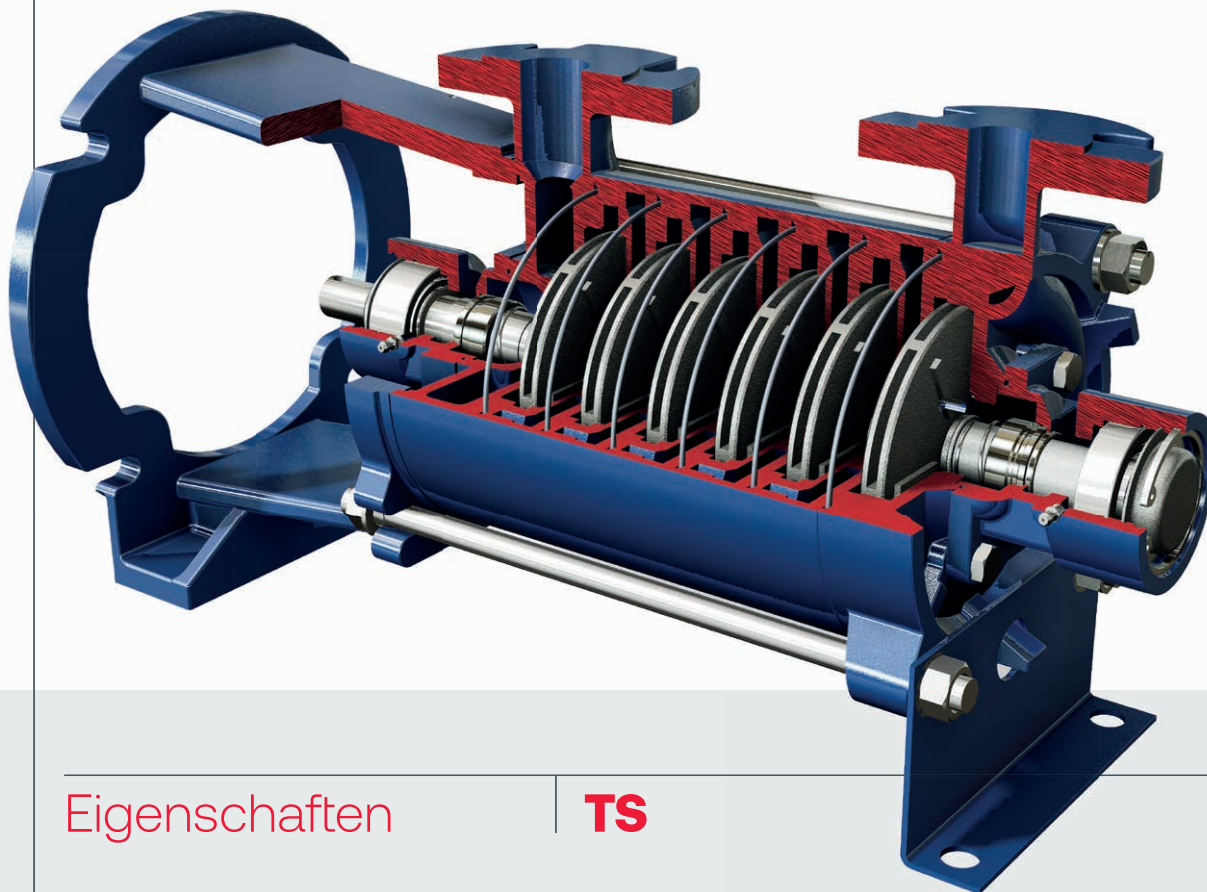

Eigenschaften

- Laufradtyp
- Nennweiten
- Maximaler Betriebsdruck
- Durchflussmenge
- Förderhöhe
- Temperatur
- Materialien

- Flansche
- Dichtungen

TS

geschlossen
von DN 32 bis DN 50
bis 40 bar
bis 45 m³/h
bis 350 m
bis 140°C

Gehäuse und Diffusoren aus Gusseisen GJL250, Welle aus AISI 420, Lagerbuchsen aus Bronze.
Auf Anfrage Welle AISI 316 und spezielle Lagerbuchsen PN 16 (Saugseite), PN 40 (Druckseite)
Die Baureihe TS 31-32 ist nur mit Gleitringdichtung erhältlich. Die Baureihe TS 40-50 ist sowohl mit Gleitringdichtung als auch mit Stopfbuchspackung erhältlich; Kühlkammern sind als Standardausrüstung erhältlich

Bauformen



RAM

Mehrstufige Kreiselpumpen

ANWENDUNGSBEREICHE

Saubere Flüssigkeiten ohne feste Schwebeteilchen.

SIE WERDEN EINGESETZT IN

Kesselspeisung, Waschanlagen, DAF-Anlagen in der Abwasseraufbereitung und überall dort, wo geringe Fördermenge und hoher Druck erforderlich sind.

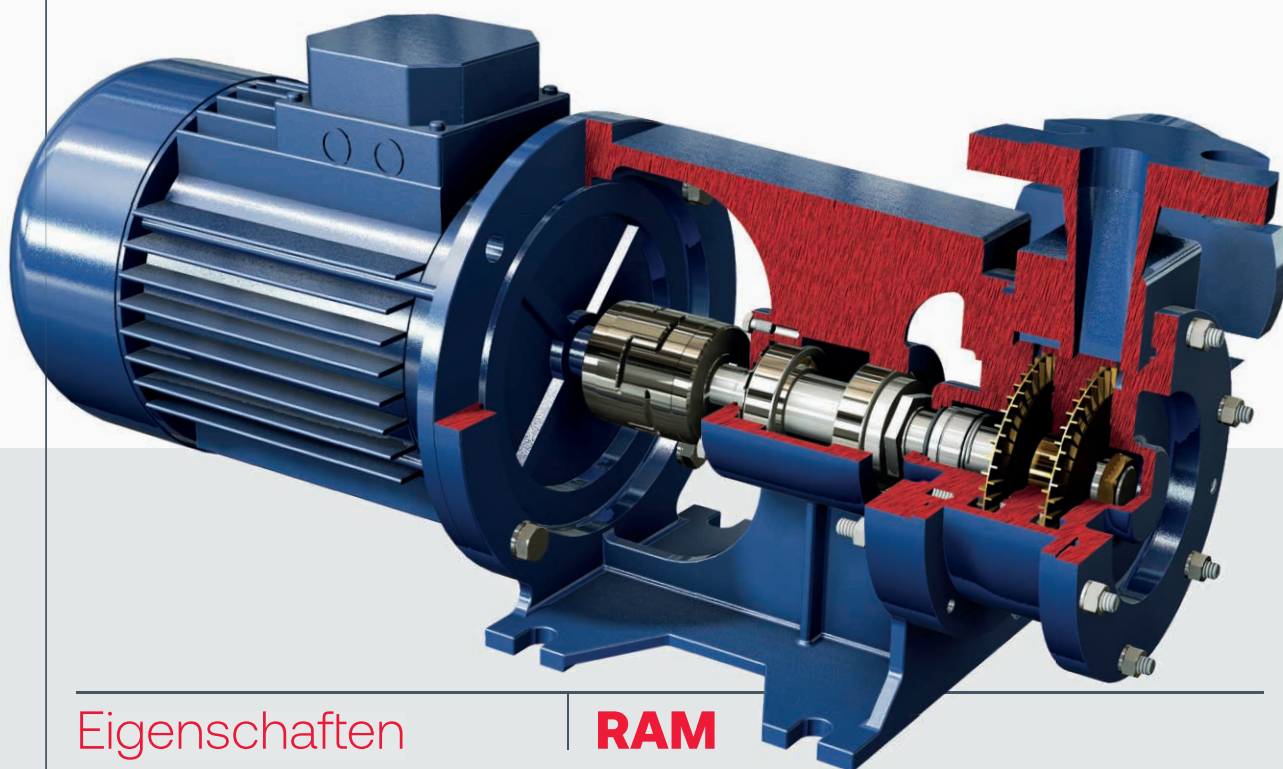

Eigenschaften

RAM

• Laufradtyp	peripheral
• Nennweiten	DN 25
• Maximaler Betriebsdruck	bis 25 bar
• Durchflussmenge	bis 6,3 m ³ /h
• Förderhöhe	bis 180 m
• Temperatur	bis 120°C
• Materialien	Gehäuse und Diffusoren aus Gusseisen GJL250, Welle aus AISI 420, Laufräder aus Bronze oder AISI 316 SS auf Anfrage
• Flansche	PN 25

Bauformen



Unsere Geschichte beginnt 1935 in einer kleinen Werkstatt im Zentrum von Parma, wo Salvatore Robuschi, der Gründer des Unternehmens, kleine Pumpen baute und reparierte.

Im Laufe der Jahre wurde aus dem Reparaturbetrieb ein Produktionsunternehmen und heute, fast 90 Jahre später, ist Salvatore Robuschi einer der wichtigsten Hersteller von Prozesspumpen in Italien, der auch auf internationaler Ebene eine strategische Rolle inne hat.

Das heutige Sortiment umfasst horizontale und vertikale Kreiselpumpen mit geschlossenem, offenem, Mehrkanal- und Vortex-Laufrad, die in Bereichen wie Wasserbehandlung, Chemie, Lebensmittelverarbeitung und vielem mehr eingesetzt werden.

Was Salvatore Robuschi von der Konkurrenz unterscheidet, ist die technische Unterstützung: Durch kontinuierliches Wachstum während der letzten Jahrzehnte war es möglich, ein Team hoch qualifizierter technischer Vertriebsmitarbeiter aufzubauen, die in der Lage sind, schnell und kompetent individuelle Lösungen für alle Anforderungen der Kunden zu entwickeln.

Das breite Sortiment, die Zuverlässigkeit, die durchgängige Modularität der Produkte, die kurzen Lieferzeiten und die prompte technische Unterstützung sind die Hauptgründe, weshalb Salvatore Robuschi seinen Marktanteil von Jahr zu Jahr weiter steigert und dies, ohne den Schutz der Umwelt und das Wohl der Mitarbeiter zu vernachlässigen.

Organisationsstruktur

Die verkaufstechnische Abteilung ist bestens qualifiziert, um den Kunden bei der Auswahl der am besten geeigneten Maschine zu unterstützen und die spezifischen Bedürfnisse des Kunden zu erfüllen.

Atex-Richtlinie

Salvatore Robuschi ist in der Lage, Pumpen gemäß der ATEX-Richtlinie, Kategorie 2 und 3, zu liefern, die für die Installation in gefährlichen Bereichen geeignet sind.

Umwelt

Die Sorge von Salvatore Robuschi um die Umwelt führte zu einer umweltfreundlichen Politik, indem er in eine Photovoltaikanlage investierte, die dank ihrer 1.000 m² großen Paneele eine durchschnittliche Kapazität von 1 MW pro Jahr hat.



Our history starts back in 1935 in a small workshop in Parma where Salvatore Robuschi, the company founder, built and repaired small pumps.

Over the years service has turned into production and today, almost 90 years later, Salvatore Robuschi is one of the largest manufacturers of process pumps in Italy and plays a strategic role worldwide too.

Today's range includes horizontal and vertical centrifugal pumps with closed, open, channel and vortex impeller used in applications such as water treatment, chemicals, food and much more.

The main difference between Salvatore Robuschi and other competitors is the technical support: thanks to the continuous growth in the last decades it has been possible to create a highly qualified technical-sales staff that, with competence and rapidity, is able to develop tailor-made solutions for every customer need.

The wide range, the reliability, the total modularity of its products, the short delivery times and the punctual support are the main features that allow Salvatore Robuschi to keep on increasing its market year after year, always keeping in mind the attention to the environment and the employees' welfare.

Organisational structure

The sales-technical department is well-qualified to assist the customer in choosing the most suitable machine and meet customers specific needs.

Atex directive

Salvatore Robuschi is able to supply pumps according to the ATEX rule, category 2 & 3, suitable to be installed in hazardous area.

Environment

Salvatore Robuschi concern with the environment led to an eco-friendly policy investing in a photovoltaic system that has an average capacity per year of 1 MW thanks to its 1,000 m² panels.

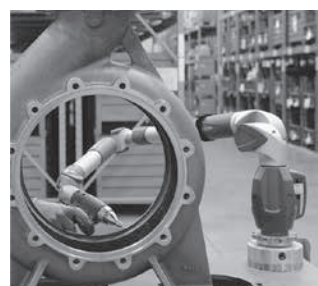
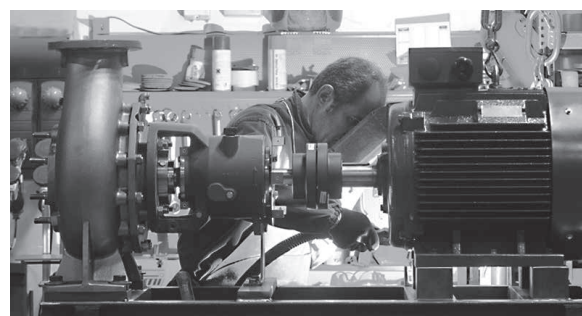

UNSERE REFERENZEN
OUR REFERENCES

acca due o
ACCADUEO IMPIANTI

acciona

AkzoNobel

AMOF | FJELL
PROCESS TECHNOLOGY

AR
ECOLOGIA

ArcelorMittal

AREVA

ARKEMA
INNOVATIVE CHEMISTRY

ARROWECOLOGY
THE WAY TO ZERO WASTE

BASF
The Chemical Company

ENOMECCANICA
Bosio

CFT
LEADERS
INNOVATE.

CLABER
ECOLOGIA

desmet ballstra

DOWAKSA

DUSLO
ENERGY OF YOUR GROWTH

eco
TECHNO
FABRIC - MANUFACTURING - SERVICES

Elixir Prahovo

ELPO
FBR-ELPO

eni

FENCO
Food Machinery

Flottweg
Separation Technology

fluence

futerra

HAARSLEV
Process Technology

HRS
group

HT
HYDROTECH
WATER AND TREATMENT

hydros
air waste water

ICL

IDROSISTEM
WATER TREATMENT RECOVERY

IIFT
FOOD TECHNOLOGY

Industrial Water Evaporators

S

ITALPROGETTI SpA

ITALVECO GROUP
WATER TECHNOLOGIES

JGIP
JG PEARS

JJ-Lurgi

kemira

Korrotherm

KOVIEVINA

NAVATTA GROUP
Food processing s.r.l.

OLEOCORP

OMV
OMV

OMV Petrom

Outotec

PGESCO

POLYCO

Polynt

P&G
Procter&Gamble

protecno
WATER TREATMENT PLANTS & SYSTEMS

RANABLU
SERVIZI TECNICI INTEGRATI

Ing. A. ROSSI
GROUP

sanofi

SARIA

SEGEDA
ENGINEERING s.r.l.

Shell

SIMAM
Servizi Industriali Manageriali Assistenza
GRUPPO ocea

SITARA
CHEMICAL INDUSTRIES LTD

SODAI
CIRCULAR INNOVATION

SOLVAY

Spolana
ANWI GROUP

Stelio Bardi
M&F-TEC-4000-015

40
YEARS

TOMSA
DESTIL

TRADEBE

TROPICAL FOOD MACHINERY
food processing technology

Unilever

VEOLIA
WATER

VOGELBUSCH

X
SOLUTIONS

YARA

ZB Zilli & Bellini
FILLING AND CLOSING LINES SINCE 1951



Salvatore Robuschi & C. srl
via Emilio Gino Segrè 11/a
43122 Parma | Italien

t +39 (0)521 606285
f +39 (0)521 606278

salvatorerobuschi.com
srpumps.com

sr@salvatorerobuschi.com

Kontakt in Deutschland:

Calpeda Pumpen Vertrieb GmbH
Philipp-Reis-Straße 2
6355 Alzenau | Deutschland

T +49 (0)6023 9643 30
F +49 (0)6023 9643 33

calpeda.de
info@calpeda.de

WP-ARO GmbH
Philipp-Reis-Straße 2
6355 Alzenau | Deutschland

T +49 (0)6023 9643 70
F +49 (0)6023 9643 77

wp-aro.de
info@wp-aro.de

